

SVENSK NUMISMATISK TIDSKRIFT



MARS 2 • 2009



**Spännande privatpersoners samlingar på 1800-talet
Sigtuna och Lund – ekonomiskt och industriellt
samarbete på vikingatiden?
En östgötsk "barbar"
Småländsk myntskatt från 1400-talet**

Pris 20 kr

SVENSK NUMISMATISK TIDSKRIFT

presenteras även på Svenska Numismatiska Föreningens och Kungl. Myntkabinettets hemsidor:
www.numismatik.se respektive www.myntkabinettet.se.

Den tryckta tidskriften kommer ut första veckan i februari – maj, september – december.
På hemsidorna kan man sedan ta del av SNT i lågupplöst pdf-format.

1/12 sida
47x50
mm:
250 kr

1/8 sida
72x50
mm:
350 kr

1/6 sida
47x105
mm:
400 kr

1/4 sida
72x105
mm:
600 kr

1/2 sida
151x105
mm:
1.200 kr

Helsida
151 x 214 mm:
2.000 kr

2:a och 3:e omslags-
sidan:
2.500 kr
4:e omslagssidan:
5.000 kr

Annonser på årsbasis får 20% rabatt.

Kontakta föreningens kansli,
e-post: annons@numismatik.se

Annonstopp senast den 1:a i månaden före utgivning.

Enskilda SNF-medlemmar erbjuds gratis annons med högst tre rader att
köpa, sälja eller byta samlarobjekt.

Annonser som inte är förenliga med SNF:s, FIDEM:s och AINP:s etik avböjs.

Innehåll SNT 2 • 2009

Sid.

Artiklar och notiser

Doktor Hall, Hr Arfvedsson, amiralitetsapotekaren Moses Söderström, målaren Hallgren m.fl. Privatpersoners myntsamlingar i Kungl. Myntkabinettet	32
Myntguiden 40 år	35
Sigtuna och Lund – ekonomiskt och industriellt samarbete på vikingatiden?	36
Rättelse	37
En östgötsk ”barbar”	38
”Frihet är det bästa ting ...”. Kring en myntskatt från 1400-talet	40
Kungl. Myntkabinettet. <i>I pengarnas spår – bilder från övergivna platser</i> . Utställning och föreläsningsserie	43
Tumba Bruksmuseum. Marsprogrammet	43
Ett mynt till minne av slaveriets avskaffande	44
Provenienssökande. Roligt och lärorikt	46

Stående rubriker

Auktioner. Samling Bonde 4 och 5	39
Nytt om böcker – recensioner • Boktips	48
Personalia. Tord Ekström 1917-2008	49
Pressklipp. Euroförfalskare	49

Omslag

Målning i Täby kyrka av Albertus Pictor (ca 1440-1509). I år är det femhundra år sedan vår mest kände medeltida kyrkomålare gick ur tiden. Täby kyrka återuppbyggdes efter en brand vid 1400-talets mitt. Valv och kyrkväggar smyckades med dekorativa muralmålningar. Det var Albertus Pictor, bosatt i Stockholm, som fick uppdraget. Målningarna utfördes sannolikt på 1480-talet. I samband med restaureringen av kyrkan år 1960 påträffades en hel del mynt, de äldsta från Birger Magnussons tid. Motivet får också representera artikeln om en myntskatt från 1400-talet skriven av Monica Golabiewski Lannby, se sid. 40-43.

Foto: Gabriel Hildebrand, 1993.

SVENSK NUMISMATISK TIDSKRIFT

ges ut av

SVENSKA NUMISMATISKA FÖRENINGEN

i samarbete med

KUNGL. MYNTKABINETTET

Föreningen:

Banérgatan 17 nb
115 22 Stockholm
Tel. 08-667 55 98
onsdag – torsdag
kl. 10.00 – 13.00
Fax 08-667 07 71

E-post: info@numismatik.se

Postgiro 15 00 07-3
Bankgiro 219-0502
Svenska Handelsbanken

Redaktionen:

Kungl. Myntkabinettet
Box 5428
114 84 Stockholm
Tel. 08-5195 5300
Fax 08-411 22 14

E-post: mgl@myntkabinettet.se

Chefredaktör och ansvarig utgivare:

Monica Golabiewski Lannby

Prenumerationer:

Pris 200 kr/år (8 nr)
Medlemmar erhåller tidningen
automatiskt

SNT trycks med bidrag från
Gunnar Ekströms stiftelse
samt Sven Svenssons stiftelse.
För insänt, ej beställt, material
ansvaras ej. SNT:s texter och bilder
lagras elektroniskt och publiceras
i pdf-format på SNF:s och KMK:s
hemsidor. Den som sänder material
till SNT anses medge elektronisk
lagring/publicering.

Tryck:

Alfa Print, Sundbyberg

ISSN 0283-071X



Föreningens aktiviteter

Våren 2009

MARS

25 Föreningskväll

Plats **Banérgatan 17**

18.00 KÖP, BYT OCH SÄLJ. Tag med numismatiska objekt som ska lämna din samling. Föreningen bjuder på enklare förtäring.

APRIL

25 Svenska Numismatiska Föreningens årsmöte

Plats **Vasamuseet, Stockholm**

Detaljerad information kommer i nästa nummer av SNT.

29 Föreningskväll

Plats **Banérgatan 17**

18.00 Bengt Hemmingsson berättar om "Arki-ven och numismatiken". En översiktlig genomgång av de arkiv som är användbara vid numismatisk forskning samt något om de problem som finns vid arkivarbete. Föreningen bjuder på enklare förtäring.



Bengt Hemmingsson, 29/4.

MAJ

27 Föreningskväll

Plats **Banérgatan 17**

18.00 Ragnar Hedlund presenterar sin avhandling: ... *and achieved nothing worthy of memory. Authority, legitimacy and coinage in the Roman empire, c. AD 260-295.* Föreningen bjuder på enklare förtäring.



Ragnar Hedlund,
27/5.



Kungl. Myntkabinettets verksamhet

Kungl. Myntkabinettets fotoutställning *I pengarnas spår – bilder från övergivna platser* samt föreläsningsserien i samband med utställningen presenteras på sid. 43.

På hemsidan – www.myntkabinettet.se – kan ni läsa om KMK:s aktuella lunchvisningar på fredagar med olika teman.

Svenska Numismatiska Föreningen

Adress: Banérgatan 17 n.b. Buss 4, 44; T-bana Karlaplan.
Kansli: besökstid 10.30-13.00 onsdag – torsdag.
Stängt: midsommar – 1 september; jul- och nyårshelgerna.
www.numismatik.se

Kungl. Myntkabinettet

Adress: Slottsbacken 6. Buss 2, 43, 55, 59, 76; T-bana Gamla stan.
Utställningar: måndag – söndag kl. 10.00-16.00.
Numismatiska boksamlingen: torsdagar kl. 13.00-16.00.
www.myntkabinettet.se

Tumba Bruksmuseum

Adress: Sven Palmes väg 2, Tumba. Pendeltåg; buss 725.
Utställningar: sept. – maj, lörd.–sönd., juni – aug. tisd.–sönd., kl. 11.00-16.00.
www.tumbabruksmuseum.se

Doktor Hall, Hr Arfvedsson, amiralitetsapotekaren Moses Söderström, målaren Hallgren m.fl. Privatpersoners myntsamlingar i Kungl. Myntkabinettet

Av Ian Wiséhn

De flesta museer inrymmer föremål som kommer från olika privatpersoners samlingar. Detta innebär att museerna ofta intresserat blickar mot samlarna för att få kunskap, men också för att hålla sig framme när samlarnas föremål kommer ut på marknaden. Kungl. Myntkabinettet är inte något undantag när det gäller intresset rörande vad som gömmer sig hos samlarna.

IKungl. Myntkabinettets pappersvalv finns många spännande kapslar, som innehåller mycket matnyttigt och ofta ökamt material kring samlare. Formellt sorterar arkivalierna under Antikvariskt topografiska arkivet (ATA), men allt material förvaras i KMK:s hus på Slottsbacken 6 i Stockholm.

Arkivalierna som behandlar samlare och deras föremål är tämligen omfattande och en utförlig berättelse skulle kräva mycket arbete. Men det kan ändå vara intressant att kortfattat redogöra kring något av allt det som finns på våra hyllor. Det bör påpekas att samtliga förteckningar och kataloger är skrivna för hand, d.v.s. detta är inte tryckt material. Efter varje samling finns ett arkivsignum inom parentes som hänсыftar till placeringen i arkivet.

Privatpersoners samlingar i KMK:

– **Framledne Domprosten L. Lidmans Samling af antika mynt.** En summarisk förteckning på 216 nummer, ca 1840-talet. (D IX C:6.)

– **Förteckning på de Svenska Mynt och Skåde-Penningar som finnas förvarade uti Herr Bruks Patron Adolph Ulric Grills Mynt-Cabinet.** En tämligen lång lista över innehållet i ett myntskåp. Det rör sig om ett mycket stort antal svenska och danska medeltidsmynt – allt felbestämt efter Berch och Brenner. Handskrivet ma-



Handskriven förteckning över Adolph Ulric Grills myntsamling. Mynten presenteras lådvis och är uppdelade efter regenter, som t.ex. Ottar Vendelkråka, Ingjald Illråde, Olof Trätelja och Lodbrokska ätten. Grill ägde många medeltidsmynt, men han och inga andra heller den gången hade några begrepp om hur de skulle bestämmas.

nuskript från 1790-talet. (D IX C:6.)

Adolph Ulric Grill (1752-1797) var son till Anna Johanna Grill som också samlade på mynt. Annars var Adolph Ulric Grill mest road av naturvetenskap och år 1783 anlade han ett ”zoologiskt museum” vid Söderfors. Hans numismatiska samling ärvdes av Abraham Grills äldsta dotter Christina Maria, som var gift med direktören i Ostindiska kompaniet, Gustaf Tham. Deras yngsta dotter, Elisabeth Carolina, var gift med grosshandlaren och brukspatronen Carl Östberg. Deras äldste son hette också Carl i förnamn och han testamenterade samlingen till Kungl. Vitterhets- Historie- och Antikvitetsakademien.

Sammanlagt 5.525 nummer överfördes år 1865 till Kungl. Myntkabinettet. Tillsammans med mynten överlämnades också en del numismatiska böcker, som t.ex. *Beskrifning öfwer svenska mynt och Kongl. Skå-*

de-peningar ... (Uppsala 1773) i rött marokångband och med initialerna A. U. G. i guldskrift på pärmens utsida.

– **Mynt och Medailler, tillhöriga kammarherrinnan Ridderborg, född Monthan, på Ribbingshof i Ydre.** Liten förteckning skriven av kammarjunkaren Leonhard Fredrik Rääf (1786-1872) över en samling svenska och romerska mynt som hade tillhört Maria Magdalena Ridderborg (1807-1868). (D IX C:6.)

Hon var dotter till assessorn Elias Christoffer Monthan och Maria Gustava Papke. Maria Magdalena Monthan föddes på gården Ed i Voxtorps socken (nära Jönköping) i Småland. Hon gifte sig med kammarherren och kaptenen Jakob Fredrik Ridderborg (1802-1863). Vid 61 års ålder avled hon 23 januari 1868 på gården Sjövik i Vi socken, Medelpad.

– **Förteckning på de till Byteshandeln projecterade plåtar mellan Mälaren J. A. Hallgren och Landshöfd. W. Gynther 1852.** Här finns t.ex. 2 daler sm 1654, 1 daler sm 1653, 8 daler sm 1659, 8 daler sm 1662, 4 daler sm 1717 och 2 daler sm 1718. Hallgren antecknar vid 2 dalern sm 1676 att den hittades ”vid Blockhusudden under muddring”.

Johan August Hallgren (1809-1852) var född i Alingsås men kom till Göteborg 1825. Därefter studerade han vid Konstakademien i Stockholm. Han erhöll en hedrande jetong i antikskolan 1835. Den mer kände Bengt Nordenberg var under tre år lärning hos Hallgren.

Landshövdingen Sven Wilhelm Gynther (1796-1873) var en känd myntsamlare. Hans samling såldes på auktion 22 mars 1876. Katalogen upptar 918 nummer och inbringade något över 4.900 kr. Den tryckta för-

teckningen var sammanställd av Meinander. Åren 1840-1848 hade Gynther varit expeditionschef i Sjöförsvarsdepartementet och 1848-1851 var han t.f. landshövding i Västernorrlands län och landshövding i samma län 1851-1862. (D IX C:6.)

– **Grekiska och Romerska Silvermynt tillhöriga Hr Majoren och Riddaren J. H. Kreuger.** Mycket summarisk förteckning från första hälften av 1800-talet. (D IX C:6.)

– **M. Söderströms mynt som äro funne i jorden.** Amiralitetsapotekaren Moses Söderström (1774-1857) var verksam i Karlskrona som ansvarig för apoteket ”Göta Lejon”.

Söderström var född i Finland men bodde större delen av livet i marininstaden Karlskrona. Han var mycket intresserad av fornsaker och särskilt då gamla mynt. Av den anledningen blev Söderström 1828 utnämnd till riksantikvariens ombud. Det var meningen att han skulle tillse att forntida minnesmärken i trakten av Karlskrona skyddades. Här litade riksantikvarien Liljegren på ombudets ”nit och upplysta omtanka”, men Söderström påmindes om att han själv inte hade rätt att utan Vitterhetsakademiens tillstånd öppna gravhögar och andra forntida minnesmärken.

Söderström hade två samlarvännen i staden: konstruktionslöjtnanten Carl Daniel Pettersson (1787-1847) och kronobagaren Gustaf Casten Aspegren (1791-1828). Båda var roade myntsamlare. Söderström, Pettersson och Aspegren bildade tillsammans något som skulle kunna kallas ”den antikvariska kretsen i Karlskrona”. Det var till dessa herrar som den store danske fornforskaren, museimannen och numismatikern C. J. Thomsen vände sig när han önskade uppgifter om myntfynd och dylikt i Sverige. I Stockholm fanns då ingen bra och kunnig kontaktperson.

Den lilla förteckningen över Söderströms mynt som hittats i jorden berättar bl.a. om tyska talermynt som hittats ”uti en åker vid Leråkra ... för några år sedan af en Bonde”. Här finns också en uppgift om en dansk

Frederik II, 1 mark 1564 (klipping) ”funne jemte många flera 4 kantiga uti en Trädgård i Ronneby för några år sedan”. Förteckningen är troligen skriven någon gång på 1830-talet. (D IX C:6.)

– **Förteckning på en Myntsamling.** Här rör det sig om den mynt-, sedel- och medaljsamling som provinsialläkaren i Västerås, Birger Martin Hall (1741-1815), samlat ihop. De handskrivna förteckningarna, 51 respektive 80 sidor, skyddas av ett gråpappersomslag. Här finns många svenska medeltidsmynt (vi vet att han gärna köpte mynt som hittats i jorden). Något som också gjorde Halls samling märkvärdig är att där även ingick ett antal svenska sedlar, bl.a. Stockholms Banco 50 daler sm 1666! Denna sedel tillhör i dag KMK. (D IX c:6.)

– **Förteckning öfver min L. Holmblads egande Mynt och Medaille samling.** Den handskrivna katalogen är på 47 sidor och upprättades åren 1809-1812. (D IX C:6.)

– **Hr Arfvedsons Saml. af Gustaf Adolf medaljer.** Förteckningen omfattar ca 400 nummer – även mynt från samtiden ingår. Grosshandlaren Johan Edward Arfvedson (1811-1855) skänkte många mynt till Kungl. Myntkabinettet. (D IX C:6.)

– **Katalog öfver C. J. Bergmans Myntsamling.** Katalogen från 1862 förtecknar 915 vikingatida silvermynt (islamiska, anglosaxiska och tyska) och en bysantinsk guldsolidus från kejsar Zeno. Katalogen nämner också ca 150 gotländska mynt, samtliga från gotländska skatter.

Carl Johan Bergman (1817-1895) var skald och skriftställare på Gotland. Mest känd blev han för boken *Gotlands geografi och historia i lättfattligt sammandrag*, som kom ut första gången 1870. (D IX C:6.)

– **Provinsialläkaren O. Ch. Ekmans myntsamling i Kalmar.** Katalogen upptar huvudsakligen anglosaxiska och danska mynt från vikingatiden samt en hel del gotländska mynt. De flesta mynten kommer från olika jord-

fynd: Persnäsfyndet, Förafyndet och Mysingefyndet – samtliga från Öland –, Mälbyfyndet på Muskön och ett anonymt fynd från Gotland (”När Gottlandsfyndet skedde är mig obeakt, ty de mynt jag äger af desse, har jag köpt eller tillbytet mig af personer som har köpt dem hos en Guldsmed i Wisby”).

Vid sidan av sin läkartjänst och sitt myntsamlande ägnade sig Otto Christian Ekman (1791-1866) åt amatörarkeologi. Han förordnades 1832 av riksantikvarien Liljegren att i Kalmar län och på Öland ha uppsikt och vård över alla typer av forntida minnesmärken. Hans samling av fornsaker och mynt inlöstes av staten 1846. Det kan också vara intressant att notera att det var Ekman som räddade Linnés anteckningar om *Nemesis divina* från förskingring sedan de varit försvunna i över ett halvsekel. (D IX C:6.)

– **Mynt och Medaljer tillhörande Hr Pastor Primarius Dr C. M. Fallenius.** En summarisk förteckning från 1840-talet på 8 guldmynt, 239 silvermynt och 91 kopparmynt – från olika länder.

Carl Magnus Fallenius föddes 1815 och avled 1879. (D IX C:6.)

– **Förteckning å Grangrens Mynt Cabinette.** Förteckningen från 1810 innehåller många svenska medeltidsmynt, vasatidens mynt och medaljer.

Johan Peter Grangren (1768-1831) var hovnotarie samt klockare i Jakobs församling i Stockholm. Grangren var känd som en intresserad mynt- och boksamlare. När gamla mynt fanns till försäljning brukade Grangren tävla med Daniel Georg Nescher, Leonard von Hauswolff och Johan Törnqvist om att få förvärva de bästa objekten. (D IX C:6.)

– **Dr Anders Blads mynt- och medaljsamling.** En summarisk förteckning över drygt 4.000 mynt och medaljer. Förteckningen kom troligen till stånd i samband med att läkaren Anders Blad önskade sälja samlingen till svenska staten 1826. Nu blev det inte så, utan den såldes i stället till Helsingfors universitet 1830 för 4.500 riksdaler banko.



Läkaren Anders Blad (1748-1834) var en road myntsamlare. En förteckning över hans samling finns bevarad i Antikvarisk topografiska arkivet. Teckningen är utförd av Anton Ulric Berndes.

Som ett litet förord till förteckningen har Blad skrivit följande:

Underskrefven har en myntsamling bestående af 3.200 antiqva och 900 sednare tiders mynt samt medailler; af desse äro 26 i gull, 1 150 i silfver och resten i koppar ... Allt detta, samladt i Stockholm förutan biträde af någon utländsk correspondent, hembiudet i underdånighet Hans Kongl. Maj:t och Kronan för en betingad lifstids ränta af 700 [här har Blad strukit över siffran 8 och ersatt den med en 7:a] Riksdaler Banco om året; men skulle ägaren, som nu är inemot 79 år gammal, ej blifva mer än 80 år gammal, besvär han underdån ödmjukast att förbemälta lifstidsränta efter hans död, i tre års tid utbetalas till förvaltaren af hans testamente.

16 Nov. 1826

Anders Blad, Med. Doct. och Professor". (D IX C:6.)

Anders Blad var född i Vasa den 2 januari 1748. Studierna förlade han till Åbo och Uppsala, och han försvarade 1767 en ornitologisk avhandling med Linné som preses. Blad valde emellertid att utbilda sig inom kirurgin, och 1775 blev han med. dr i Uppsala. Han flyttade till Stockholm och fick tjänst som fattigläkare i Klara och Kungsholmens församlingar. Under ett antal år var han knuten som läkare



Handskriven och inbunden (grönt marmorerat papper med liggande vit oval etikett) skrift med rubriken *Förteckning öfver En Svensk Mynt och Medalj-Samling 1858*. Samlingen har tillhört C. Fr. Hjertberg och Ernst Gustaf Hjertberg.

till Sabbatsbergs brunn och fattighus samt vid den Strandbergiska inrättningen för fattiga och sjuka ståndspersoner. År 1813 belönades Blad med professors namn.

Blad hade många kulturella intressen och bland dessa var mynt och böcker de främsta. För en skrift med titeln *Svar på den af Kongl. Akademien ställda frågan: Vid hvad tid och på hvad ort, det i Kongl. Svenska Kabinettet förvarade guldmynt, hvarom Keder skrivit en afhandling, troligen blifvit slaget?* (KVHAAH 7, 1802) blev han berömd i lärda kretsar. Han invaldes i Vitterhetsakademien 1811, och 1812 utnämndes han till preses i akademien. Anders Blad avled i Stockholm den 14 september 1834.

– **C. Östbergs Mynt och Medaille-samling enl. Berchs och Silfverstolpes böcker.** Denna förteckning från 1830-talet upptar flera hundra nummer. (D IX C:1.)

– **Förteckning på några Äldre och Yngre, Medailler, Skåde=peningar, Jettoner och gångbara Skiljemynt, som i min lilla Samling finnas, och af mig blifvit beskrifne, intil Maji**



Inbundet marmorerat band innehållande en förteckning över komminister Olof Magnus Broman's mynt- och medaljsamling. Den handskrivna boken är troligen skriven efter 1838.

1833. *De uptagas här uti 2ne Hufvud-fläckar: Imo Svenska: 2do Utländska, så många jag med ära och redlighet kunnat öfverkomma.*

O. M. Broman.

Förteckning som är inbunden i marmorerat band, ca 200 sidor.

Olof Magnus Broman var komminister i Ölme stad och född den 23 december 1757 och avled den 25 januari 1847 vid 91 års ålder. (D IX C:1.)

– **Förteckning öfver En Svensk Mynt- och Medaljsamling.** Två manuskript från 1846-1853 respektive 1858. Flera förteckningar sammanbundna och skyddade av ett gråpappersomslag, bl.a. flera hundra nummer medeltidsmynt. Samlingen hade tillhört C. Fr. Hjertberg och protokollssekreteraren Ernst Gustaf Hjertberg (1831-1888) tillsammans. (D IX:1.)

– **Wennergrenska Samlingen.** Summarisk förteckning från 1834 över en samling svenska och danska medeltidsmynt samt ett antal mynt från Vasatiden.

– **Kanslirådet Ankarloos samling.** En mindre förteckning över en samling utländska mynt som Kungl. Myntkabinettet inköpte 1837 för 50 riksdaler banco.

David Gustaf Ankarloo (1776-1837) hade en mycket annorlunda



Förteckning på en sida med uppgifter om Kanslirådet David Gustaf Anckarloos myntsamling. Han ägde främst nordafrikanska och italienska mynt.

och växlingsrik karriär. År 1792 var han adjutant vid Sprengtportska regementet. Några år senare (1795) återfinns han som löjtnant vid "konungens regemente". År 1799 inledde han en tjänstemannabana och arbetade som kanslist i Kungl. Kansliet. Två år senare reste Anckarloo som handelsagentsekreterare till Algier. Han utnämndes till t.f. handelsagent i Tanger 1813. Nästa steg i karriären blev som konsul i Algier 1816. År 1830 bytte han kontinent och blir *chargé d'affaires* i Rio de Janeiro och 1831 med samma titel i Washington D. C.

Foto: Gabriel Hildebrand, KMK.

Källa

Antikvarisk topografiska arkivet, Stockholm (nämda handlingar i deposition hos KMK).

MYNTGUIDEN 40 ÅR

I ÅR ÄR DET FYRTIO ÅR SEDAN första *Myntguide* av Archie Tonkin kom ut, ett jubileum som är värt att uppmärksamma. Den första upplagan av myntguiden är daterad februari 1969. Den enkla myntguiden i fickformat följdes 1971 upp av den mer kompletta *Myntboken*. *Myntguide / Myntboken* har sedan årligen utgivits i nya upplagor.

För många av oss som i dag är aktiva myntsamlare har säkert *Myntguide* och *Myntboken* varit inkörsporten till numismatikens värld. Genom min första *Myntguide*, jag tror det var 1973, rätades många frågetecken ut. Varför lyckades jag inte hitta några mynt med årtalet 1951? Varför blev det en lucka 1910 och 1927 i den annars kompletta 5-öresamlingen?

Myntguide öppnade också mina ögon för olika varianter av mynt; olika metaller, olika myntmästar-märken ompunsningar av årtal m.m. *Myntguide* gav även kunskap om de kvalitetsskalor som myntsamlare använder sig av och att mynt i bra kvalitet både var svårare och dyrbarare än dito i lägre kvalitet. *Myntguide* fungerade också utmärkt att förteckna sin samling i.

Genom åren har *Myntguide* och *Myntboken* allt som oftast kritiserats av etablerade myntsamlare / numismatiker. Uppställningar av mynt har inte alltid varit adekvata, viktiga typer / årtal har missats, prisbilden har inte alltid speglat verkligheten eller golfbollar har tagit upp för mycket plats. Trots detta hör Tonkins böcker enligt min mening till några av de viktigaste som skapats för den breda massan av samlare och troligen har inga enskilda böcker haft större betydelse för det moderna myntsamlandet i Sverige.

Den första myntguiden innehåller värderingspriser för växelmynten, 1 öre upp till 2 kronor 1872-1969 samt för jubileumsmynten. Guiden innehåller värderingar av mynt i kvalitet 0, 01, 1+ och 1, förutom Gustaf VI

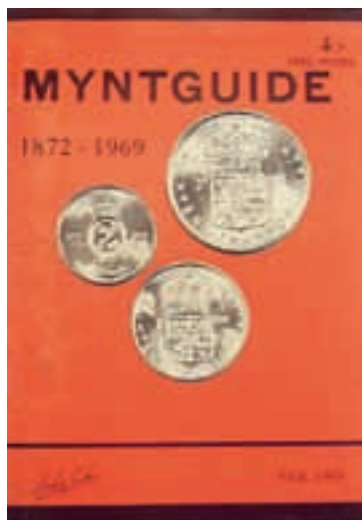

Första utgåvan av Archie Tonkins *Myntguide* utgiven februari 1969. Foto: Ingemar Svenson.

Adolfs mynt där endast toppexemplaren (0) värderades. *Myntguiden* visar också tydligt hur god prisutvecklingen varit på svenska mynt under de senaste fyrtio åren. Nedan ses ett axplock av värderingspriser från 1969, ställda i relation till värderingspriserna i 2009 års *Myntbok*:

Valör	Kvalitet	1969	2009
2 kr 1893	0	1750:-	4.250:-
1 kr 1875	0	750:-	5.750:-
50 öre 1911	0	150:-	2.300:-
25 öre 1878	1+	175:-	1.700:-
10 öre 1875	1	175:-	550:-
5 öre 1910	0	800:-	12.750:-
2 öre 1925	0	15:-	235:-
1 öre 1909 lk	01	100:-	650:-

Ingemar Svenson

LUNDS MYNTHANDEL

KÖPER och SÄLJER
BYTER och VÄRDERAR

MYNT och SEDLAR
TILLBEHÖR och LITTERATUR

GRATIS LAGERLISTA
(*uppges samlarområde*)

Klostergatan 5, 222 22 LUND
Tel. och fax 046-14 43 69
e-post: siv-gunnar@swipnet.se

Svenska och skandinaviska
mynt och sedlar.

Stor sortering av utländska
jubileumsmynt, årsset samt småmynt.
Euro-utgåvor, polletter och medaljer.

Prislistor gratis.



NORRTÄLJE MYNTHANDEL

Box 4, 761 21 Norrtälje
Tel. 0176-168 26, Fax 0176-168 56

www.nmh-mynt.a.se

Sigtuna och Lund – ekonomiskt och industriellt samarbete på vikingatiden?

Av Bo Gunnarsson

I mars 2004 fick Kungl. Myntkabinettet in ett mynt till påseende från en privatperson. Myntet – ett dåligt präglat Long Cross på fyrkantig plants – hade funnits i privat ägo sedan många år tillbaka. Enligt uppgift påträffades det en gång i tiden som lösfynd i en åker, troligen vid gården Gullarve i Väte socken på Gotland. Myntets åtsida kunde identifieras (Malmer 1997) till att vara slaget med en stamp betecknad som 9.357 i den lilla stampkedja 119 (4 stampar, 16 mynt), medan frånsidan bedömdes vara en ny, inte tidigare känd stamp. Bild 1.

Här följer Brita Malmers utlåtande i ärendet: *

Kedja 119 hör med största sannolikhet till det nordliga utmyntningsområdet, d.v.s. Sigtuna (Malmer 1997, s. 53). Stilen är typisk för Sigtuna och väl företrädd i den stora Sigtunakedjan 10/11. Samma stil finns på blyavslaget från "Kung Olofs mynthus" i kvarteret Urmakaren i Sigtuna.

Datering: ca 1000-1020.

Kedja 119 består av 16 mynt utom detta. 7 mynt är präglade med samma åtsidesstamp som det nya myntet. Av dessa saknar 4 proveniens, de återstående 3 är hittade på Gotland (Bosarve i Stånga och Sälle i Fröjel) och i Polen.

Vid Aurums auktion nr 5, i februari 2009, fanns det aktuella myntet till salu och det blev återigen aktuellt att granska det i detalj. Författaren kunde konstatera att även frånsidan var slagen med en tidigare registrerad stamp. Denna stamp har beteckningen 4.702, som i *The Sigtuna Coinage c. 995-1005* (Malmer 1989) ingick i den till Sigtuna attribuerade stampkedja 5.

Det fanns två tydliga orsaker till att stampkedja 5 då hänfördes till Sigtuna; dels en Crux-frånsida, 4.71, som stilistiskt är av typiskt sigtunautförande, dels de många mynt i kedjan



1. Det aktuella myntet som väger 2,98 g och har måtten 20,7x20,3 mm.

som är slagna på fyrkantig plants, också typiskt för Sigtuna. Men redan då fanns en koppling vidare till den stora sydsandinaviska stampkedja som Mark Blackburn hade identifierat (Blackburn 1981) och som senare kom att utvecklas av Malmer till den mycket komplexa danska kedjan med beteckningen 105 (Malmer 1997).

Kopplingen av kedja 5 in i den mycket stora danska kedja 105 har alltid vållat frågor. Crux-frånsidan, 4.71, är den enda stampen av Crux-typ i kedja 105, som år 1997 omfattade 236 stampar. Och av då totalt 24

mynt slagna på fyrkantsplants i kedja 105 ingick inte mindre än 22 stycken i den ursprungligen till Sigtuna hänfödda kedja 5. Mynt på fyrkantig plants är mycket ovanliga i danska myntkedjor.

Av diagrammet i bild 2 nedan framgår hur kedja 119 kopplas in i kedja 105 via den nya stampkombinationen. Den ursprungliga kedja 5 kan identifieras genom att stampbeteckningarna inleds med siffran 4. **

Den nya grupp, som bildas av kedja 119 och den "gamla" kedja 5, avgränsas från övriga delar av den stora

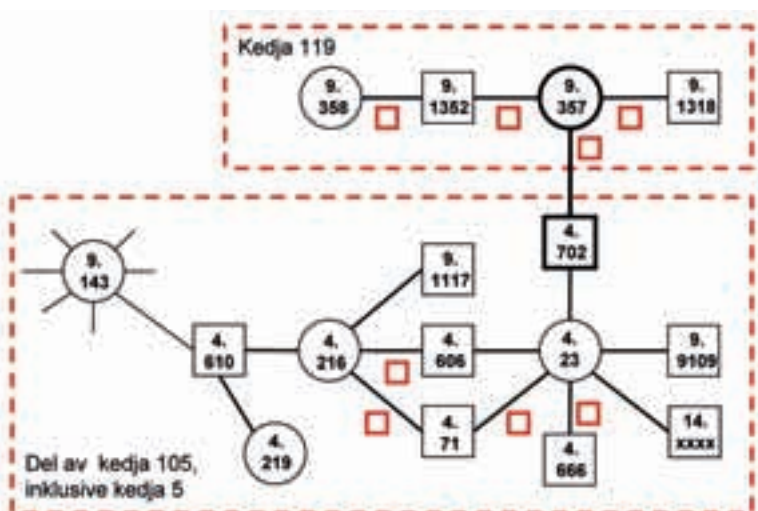

2. Den nya stampkombinationen, som får beteckningen 9.357.4.702, kopplar ihop kedja 119 med kedja 105 via den "gamla" kedja 5.

kedja 105 genom stampen 9.143. Den nya gruppen, *bild 2*, innehåller 15 olika stamplar. (Ytterligare en helt ny stamp, som har likheter med 9.1117, har tillkommit och kommer att få sin numrering i kommande volym 14 i serien *Commentationes de nummis saeculorum IX- XI in Suecia repertis. Nova series.*) Åtta stampkombinationer, markerade med röda kvadrater i *bild 2*, innehåller 32 mynt slagna på fyrkantsplants vilket motsvarar nära 60 % av gruppens mynt.

I övriga delar av kedja 105 har ytterligare två mynt på fyrkantsplants tillkommit, så det totala antalet i den kombinerade kedja 105/5/119 är nu 36 exemplar.

Låt oss återgå till det aktuella myntets åtsida som är av Long Cross-typ och tillhör den så kallade O-stilen. Stilen omfattar mer än hundra stampkopplingar där nästan samtliga saknar Long Cross-typens regelmässiga initialkors och i stället har en omskrift som börjar med bokstaven O. Som Malmer skriver i sitt utlåtande är stilen väl företrädd i den stora sigtunakedjan 10/11. Inom O-stilen förekommer några olika undergrupper varav den som bedöms vara äldst har de största likheterna med den engelska förebilden. Åtsidan 9.357 ingår i denna tidiga grupp som identifieras genom ett litet huvud och ansikte och med hårlinjer som divergerar från örat (Malmer MS). En annan stamp i samma undergrupp är 4.272 (Malmer 1989). Likheterna mellan de båda stamplarna är så stora att de måste vara tillverkade av samma stampskärare. Både inskriptionerna och porträttets utformning tyder på detta men inte minst den exakta positioneringen av vissa enskilda bokstäver och bild-element.

Man kan fråga sig vilka hjälpmedel som fanns till hands för att åstadkomma en så exakt placering på två olika stamplar. Stampen 4.272 ingår i den stora sigtunakedjan 10/11 och därigenom styrks ytterligare sambanden mellan den ”gamla” kedja 5 (nu i kedja 105) och Sigtuna. *Bild 3*.

Givetvis ställer man sig frågan vilka relationer som fanns mellan Sig-



3. Åtsida slagen med stampen 4.272. Myntet kommer från ett gotländskt fynd från Sälle i Fröjel socken. Förstorat.

tuna och Lund under den vikingatida myntningen. Vi ser här hur sambandet görs mycket tydligt genom den nya stampkombinationen.

I den innehållsrika boken *Samlad Glädje*, utgiven av Numismatiska Klubben i Uppsala 1999, beskriver Malmer just kopplingen mellan kedja 5 och 105 och för där ett resonemang om att stamplarna 4.23 och 4.216, och även kanske 4.606 och 4.616, exporterats från Lund till Sigtuna omkring år 1000 eller något senare (Malmer 1999). Andra exempel är blyavslaget från ”Kung Olofs mynthus” i kvarteret Urmakaren i Sigtuna, funnet vid arkeologisk utgrävning år 1990 (Malmer, Ros & Tesch 1991). Några år senare kunde en estnisk forskare konstatera att ett med blyavslaget identiskt mynt ingick i ett stort estniskt vikingatida skattfynd (Leimus & Malmer 1997). Man hade kunnat vänta sig att ett mynt präglat med stamplar som använts i Sigtuna mynthus skulle tillhöra en sigtunakedja. Men i stället återfinns man det i kedja 137 som innehåller mynt som entydigt är danska genom tydliga omskrifter med Knut den Store angiven som kung av Danmark (Malmer MS). Här verkar transporten av stamplar gått den omvända vägen!



Helt klart är att den fortsatta forskningen kring stampkedjor kommer att avslöja nya intressanta kopplingar mellan de skandinaviska länderna och även med länder utanför Skan-

dinavien. Här handlar det både om ren ekonomisk och handelsrelaterad historia men inte minst en industriell historia där humaniora och teknik sammanvävs.

I en kommande artikel planeras en djupare studie presenterande de båda åtsidesstamplarna som beskrivs i föreliggande artikel.

Foto: författaren.

Referenser

Blackburn 1981: M. A. S. Blackburn, An Imitative Workshop Active during Æthelred II's Long Cross Issue. *Studies in Northern Coinage of the Eleventh Century*. Ed. Becker.

Leimus & Malmer 1997: I. Leimus, B. Malmer, Stampidentifiering av blyavtrycket från kv. Urmakaren, Sigtuna. *Nordisk Numismatisk Årsskrift* 1992-93.

Malmer 1989: B. Malmer, The Sigtuna Coinage c. 995- 1005. *Commentationes de nummis saeculorum IX- XI in Suecia repertis. Nova series* 4.

Malmer 1997: -, The Anglo-Scandinavian Coinage c. 995-1020. *Commentationes de nummis saeculorum IX- XI in Suecia repertis. Nova series* 9.

Malmer 1999, -, Sigtuna eller Lund? Om egendomliga stampkopplingar och oväntade fyndplatser. *Samlad Glädje, Numismatiska Klubben i Uppsala 1969-1999*.

Malmer MS: -, *Den Svenska Mynthistorien, Vikingatiden*. Manuskrift.

Malmer, Ros & Tesch 1991: B. Malmer, J. Ros, S. Tesch. Kung Olofs mynthus i kvarteret Urmakaren, Sigtuna. *Sigtuna museers skriftserie* 3.

Noter

* KMK dnr 711-354-2004.

** Stamparnas beteckningar utgår från den nomenklatur som fastlagts i litteraturserien *Commentationes de nummis saeculorum IX-XI in Suecia repertis. Nova series*. Första siffran anger vilken volym som avses och därefter stampnummer och i vissa fall även en avslutande siffra som identifierar ett enskilt exemplar av ett mynt. I diagrammen representeras åtsidor av cirklar och fränsidor av kvadrater.



Rättelse

Såg frågesporten i senaste numret av *SNT* – trevligt och knepiga frågor. Svaret på fråga 9 är emellertid fel. Det fanns ½-penny redan på 800-talet. (Merlin levde hypotetiskt på 400-500-talet.)

Kenneth Jonsson

En östgötsk "barbar"

Av Ulrika Bornestaf

En septemberdag 1885, när dagsverkaren August Andersson och Lovisa Johansdotter arbetade med omplockning av ett potatisland, fann de i jorden ett guldmynt försett med en ögla. Platsen för fyndet var Lundby, Kullerstads socken i Östergötland omkring en mil väster om Norrköping (fig. 1).

August och Lovisa lämnade in myntet för inlösen och fick för det 25 kronor. Inlösensumman hade Kungl. Vitterhets Historie och Antikvitets Akademien satt utefter myntets guldhalt och vikt jämte en uppräknig med en åttondel. Vid den tiden utgjorde 25 kronor omkring en tredjedel av vad en piga fick i kontant ersättning för sitt arbete under ett helt år.

Efterprägling av romerskt guldmynt

Myntet visade sig vara en efterprägling av ett romerskt guldmynt, i vissa sammanhang kallat barbar. Ser man till vikten, 4,72 g med ögla, skulle det kunna vara en efterprägling av en solidus eller en aureus. Solidimyntet höll stadigt vikten 4,5 g. Aureusmynten däremot hade gått från 8 g under republiken till drygt 7 g i början av 200-talet e. Kr. och därefter kraftigt



1. Fyndplatsen Lundby, Kullerstads socken, Östergötland, ligger omkring en mil väster om Norrköping.



2. Salin publicerade fyndet från Lundby med en teckning av myntet år 1892.

minskat i vikt, i mitten av århundradet hade de fallit ända ner till 3,55 g. Om man däremot ser till motivet blir tolkningen att det är en efterprägling av en aureus och inte en solidus då kejsarporträttet tycks efterlikna kejsar Probus.

Inskriften på både åt- och frånsidan är så kallat förvirrad och återges bäst på den teckning av myntet som publicerades av Salin 1872 (fig. 2). Salin har emellertid tolkat bokstaven/bokstäverna på frånsidan vid figurens huvud som dennes huvudbonad. Vilken eller vilka bokstäver det i själva verket rör sig om är dock svårt att uttyda.

Porträttet på åtsidan liknar, som ovan nämnts, den romerske kejsaren Probus som regerade åren 276-282. Kejsaren är iförd hjälm, spjut och sköld. Allra mest påminner det om porträttet på en aureus präglad i Thrakien i myntorten Serdica nära gränsen till Moesia Superior (RIC V:II:833, pl. IV:17).



3. Efterpräglingen funnen i Stånga, Nårs socken på Gotland. SHM-KMK inv.nr 709.

På åtsidan avbildas Konstantin I (307-337). Myntets vikt inklusive ögla 6,54 g, diameter 21 mm.

Foto: Gabriel Hildebrand, KMK.

På myntets frånsida ses en vänsterställd figur som håller i en grenliknande stav, kanske inspirerad av den långa palmgren som förekommer tillsammans med de romerska dygderna Pax och Hilaritas på romerska mynt. I något som skulle kunna tolkas som en exerg, ett fält på myntets nedersta del, finns en cirkel i vilken Salin tycker sig se en punkt. Punkten är troligen resultatet av den nöting som kunnat uppstå i mitten av den i relief lagda cirkeln och tycks inte ha ingått i stampens gravyr.

Vissa paralleller till motivet på frånsidan finner man på en efterprägling funnen i Stånga, Nårs socken, på Gotland (fig. 3). Även på detta mynt ses en vänsterställd figur hållande en grenliknande stav. I fältet till vänster om figuren finns en cirkel med en punkt i mitten, båda i relief. I övrigt skiljer mynten sig åt och på detta mynts åtsida är det Konstantin den store som avbildas.

Myntort och myntherre

Var och när myntet präglats samt av och för vem är osäkert. Emellertid återfinns i en artikel av Alföldi liknande mynt, daterade till ca år 300 eller senare, som hittats i Ungern. Under 300-talet beboddes dagens Ungern av bland annat sarmatiska, dakiska, keltiska och illyriska stammar. Området väster om Donau var en del av den romerska provinsen Pannonien och det sydöstra landområdet var en del av den romerska provinsen Moesia Superior. Resten av "Ungern" ingick inte i det romerska riket (fig. 4).



4. Ungern under romartiden.



5. Åtsidan – Lundby-myntet.
SHM-KMK inv.nr 7903. Skala 2:1.
Foto: Gabriel Hildebrand, KMK.



6. Frånsidan – Lundby-myntet.
SHM-KMK inv.nr 7903. Skala 2:1.
Foto: Gabriel Hildebrand, KMK.

Beskrivning

För första gången publiceras nu efterpräglingen från Lundby, Kullerstads socken, Östergötland, tillsammans med fotografier av myntet.

SHM-KMK inv.nr 7903

Efterpräglning av romerskt guldmynt försett med ögla. 300-talet eller senare.
4,72 g och 19,5 mm.

Åtsida (fig. 5)

Förvirrad inskrift (se fig. 2). Vänstervänt porträtt av kejsar Probus (276-282) iförd hjälm, sköld och spjut, jfr RIC V:II:833.

Frånsida (fig. 6)

Förvirrad inskrift (se fig. 2 med tillägg), se ovan i artikeln. Vänsterställd figur hållande grenliknande stav och liten påse. Figuren bär långbyxor och en över axlarna fyllig överdel, stövlar försedda med "handtag" vid stövelskaften. Vid huvudet går inskrift och huvud ihop. Möjligen bär figuren en liten toppig huvudbonad. I exergen en cirkel.

Med den troliga förlagan präglad i Serdica tillsammans med förekomst- en i ungerska fynd är ett troligt scenario att det östgötska myntet präglats i dessa Romarrikets gränstrakter under 300-talet av/för någon av de ovan uppräknade stammarna.

Tidigare omnämmanden

Första gången någon skrev om myntet var då Salin publicerade fyndet med en teckning i KVHAA:s Månadsblad 1872. Därefter omnämndes det av Bolin vid hans genomgång av romerska fyndmynt 1926, följt av Sveriges mynthistoria – Landskapsinventeringen del 1 Östergötland, 1982. Senast det omskrevs var 1983 då Ulla Westermark publicerade det och andra romerska guldmynt som hittats i Östergötland. Även detta mynt hade hittats vid arbete på en potatisåker

men i Sya socken vid Mjölby, fem mil sydväst om Kullerstads socken. Till skillnad från Lundby-myntet vet man säkert för vem det präglats, nämligen den galliske usurpatorn Tetricus (271-274) och myntorten var troligtvis Trier i Moseldalen.

Svenska fynd av romerska guldmynt

Totalt har det hittats ett tiotal guldmynt, aurei, i Sverige. Vad gäller efterpräglingar som grundar sig på sådana förlagor är antalet mindre än hälften. Solidusmyntet, det romerska guldmynt med vilket Konstantin den store i början av 300-talet lät ersätta aureusmyntet, har påträffats i drygt 800 exemplar i Sverige, de flesta på Öland.

Litteratur

Alföldi, A.: Materialien zur Klassifizierung der gleichzeitigen Nachahmungen von römischen Münzen aus Ungarn und den Nachbarländern, 59-71, *Numismatikai Közlemények* XXVI-XXVII. Évfolyam 1927-1928, s. 59-71. Budapest 1931.

Bolin, S.: *Fynden av romerska mynt i det fria Germanien*. Lund 1926, s. 133.

KVHAA = *Kongl. Vitterhets Historie och Antiquitets Akademiens (Månadsblad)*.

Malmer, B. & Wiséhn, I.: *Sveriges mynthistoria. Landskapsinventeringen 1. Myntfynd från Östergötland*, s. 30 nr 40. Stockholm 1982.

NNUM = *Nordisk Numismatisk Unions Medlemsblad*.

RIC = *Roman Imperial Coinage*.

RIC V:II. London 1933.

Salin, B.: Romerska och byzantinska guldmynt funna i svensk jord. *KVHAA* 1892, s. 114-130.

Westermark, U.: *Fynd av äldre romerska guldmynt i Kungl. Myntkabinetets samling*, *NNUM* 1980:5, s. 99-104.

Westermark, U. & Ambrosiani, B.: En romersk aureus från Tetricus funnen i Östergötland i Västanväng, *Formvännen* 78 (1983), 81-87.

Auktioner

Samling Bonde 4 och 5

Bonde 4

Auktion del 4 av den legendariska Samling Bonde från Ericsberg äger rum i Osnabrück i samarbete med Fritz Rudolf Künker GmbH & Co. KG i juni 2009. Den omfattar ca 200 lots av alla de resterande mynten från de forna svenska besittningarna i Baltikum, Polen och Tyskland.

Bonde 5

Auktion del 5 ur samlingen äger rum i Stockholm på Kungl. Myntkabinetet fredagen den 20 november 2009. Den omfattar svenska mynt från Olof Skötkonung till och med Gustav V samt ett antal såväl kungliga medaljer som personmedaljer, därtill en mycket intressant avdelning med spelpenningar samt en omfattande samling medaljer med numismatiker-anknytning.



Information om auktionerna och katalogerna och hur dessa senare beställas kommer att meddelas under våren.

LLt

”Frihet är det bästa ting ...”

Kring en myntskatt från 1400-talet

Av Monica Golabiewski Lannby

Från 1397 var Sverige i union med Danmark och Norge, ända fram till 1521. Efter unionsdrottning Margareta, som avled 1412, regerade Erik av Pommern ensam över Sverige, Danmark och Norge. I Sverige höll han sig med utländska fogdar och tunga skatter drabbade folket. Upprörskänslorna svallade i landet. Vår förste folkhjärte, Engelbrekt från Bergslagen, ledde från år 1434 bergsmän och bönder från Dalarna i kampen mot utländska fogdar och den hatade kungen. Engelbrekt mördades 1436.

”Perioden 1396 till 1520 kännetecknas av politisk turbulens, ekonomisk renässans och internationalisering”. Så inleds 1400-talsdelen i jubileumsboken *Myntningen i Sverige* (1995). Det är i stort sett den perioden och dess mynt som denna artikel berör.

NÅGRA ÅR EFTER MORDET på Engelbrekt, 1439, skrevs det som vi i dag kallar Frihetsvisan eller Engelbrektsvisan. Den är en politisk agitationsdikt som bland annat förmedlar bilden av den mördade Engelbrekt som en frihetshjärte, vars liv och död skildras i Engelbrektskrönikan. ”Frihet är det bästa ting som sökas kan all världen kring” kan väl sägas vara den mest kända strofen i Frihetsvisan. Men den innehåller även följande rader om bönderna och deras kvinnor i Dalarna och fogdar som plågade dem:

The fatige bönder i Dalana bo,
there fogda gjorde them swa mykin oro.
Han lot them swa sara plaga
och skattade them aff mest hvat the hava.
Han lot the bönder i rök uphängia,
swa sara lot han them trängia.
There qwinnor lot han thärmedh plaga:
the spätis for höllas,
them skulle the draga,
them gjordis thärmedh swa stor nödh,
the födhe strax barn som waro död.

Samma år som visan antas vara skriven avsattes Erik av Pommern



Motiv från en kalkmålning utförd av Johannes Rosenrod år 1437 i Tensta kyrka, Uppland. Ur Svenska Turistföreningens Årsskrift 1944.

och flydde till Gotland och Visborgs slott. Erik var dotterson till drottning Margaretas syster från Tyskland och adopterades av Margareta för att säkra unionstronen. Han kröntes 1397 och blev Nordens förste unionskung. Men Erik höll sig med utländska fogdar, tunga skatter drabbade folket och en hanseatisk handelsblockad förvärrade situationen för svensk export, speciellt den av järn.

I detta läge framträdde bergsmanen Engelbrekt Engelbrektsson, som under ett par års tid lett en upprörelse. Han valdes till svensk rikshövitsman 1435 medan unionen blev kvar under kung Erik. Engelbrekt blev emellertid mördad året därefter.

Erik av Pommern fördrevs, som nämnts, 1439 och hann i stället ägna sig åt dålig penningutgivning från Gotland innan han flyttade tillbaka till Pommern. Under hans tid på Gotland fortsatte vitalianerna att göra den svenska och finska kusten osäker med sina sjöröverier, nu med hjälp av den

avsatte kungen. Den danske Christoffer utsågs till ny unionskung.

STOCKHOLM blev vid denna tid vårt lands huvudstad. År 1485 trycktes den första boken i Sverige. Albertus Pictor prydde kyrkor runt om i landet med sina folkliga och detaljrika målningar. (Se omslagsbilden.) Skulpturen Sankt Göran och draken färdigställdes i Stockholms storkyrka. Uppsala universitet inrättades av ärkebiskopen Jakob Ulvsson och den myntintresserade historie- och teologiprofessorn Ericus Olai.

PÅ KONTINENTEN skedde en hel del omvälvande händelser, betydelsefulla för eftervärlden. I Frankrike brändes Jeanne d'Arc på bål av engelsmännen. Hundraårskriget mellan Frankrike och England avslutades år 1453.

I England påbörjades det s.k. Rosornas krig, en strid mellan två rivaliserande ätter. Kungen, Edvard IV, lät prägla en ny guldnobel med en ros på var sida, kallad rosenobel. Striden slutade så småningom med ätten Tudors uppstigning på tronen.

Christoffer Columbus avseglade från Palós i Spanien mot Amerika år 1492 med portugäloser och piastrar på fickan.

Den nordiska unionen började gå mot sitt slut.

SÅDANT VAR LÄGET i vår närmaste omvärld under den tid som någon boende i Åby socken i Norra Møre Härad, östra Småland, samlade på sig mer än 1.660 silvermynt, de flesta danska och låga valörer. De gömdes i ett ”stenrör”, möjligen kring sekelskiftet 1500 – alldeles vid tiden för unionstidens upphörande. Den kanske smått förmögna personen eller familjen skulle aldrig återfinna sina sparade slantar. Först åtskilliga år senare, närmare bestämt hösten 1873, kom samlingen i dagen.

I samma trakt – nu hemmanet Maltorp i Stora Vångerslåt – där mynten en gång omsorgsfullt gömmts bodde vid 1800-talets slut bland andra arbetaren Jon Jonson och ynglingen Johan Viktor Joelsson.

En oktoberdag år 1873 fann Jon ”ett större och 60 små Svenska och Danska silfvermynt från 1400-talet” i ett stenrör enligt ett brev från landskansliet i Kalmar samma månad. Ett stenrör är en sydsvensk benämning på ett stenröse. En hållkista, till exempel, täcktes oftast med ett stenröse, ett begravningsgskick som var vanligt under yngre stenålder och äldre bronsålder.

Jons fynd inlöstes med 8 riksdaler. Senare samma månad inlöstes delar av ett skattfynd som Johan hade påträffat i samma stenrör. Hans fynd uppskattades till mer än 1.600 silfvermynt, varav endast 210 stycken ”bl. 1.600 dyliska” inlöstes för 20 riksdaler. (År 1873 gick vi över till kronor men man räknade fortfarande i riksdaler. Våra första kronmynt kom 1874.)

Skattens värde vid nedläggandet var omkring 70 mark. Det kunde räcka till exempelvis sju tunnor sill eller till att avlöna en spelman under sju år. En inte helt obetydlig summa alltså.

Huruvida det rör sig om två gömmor eller en enda depå omtalas inte heller i bevarade handlingar. Sammanlagt representerar de inlösta fynden hela 1400-talet och består av huvudsakligen danska mynt. Endast fyra mynt är svenska, nio är norska, två nordtyska.

Det märkliga fyndet vållade ingen större uppmärksamhet när det hittades 1873. Varken tidningar eller forskare verkar ha noterat händelsen. Och ingen efterundersökning gjordes.

Några år senare, 1909, påträffades en mindre 1200-talsskatt vid arkeologisk undersökning av en hållkista i Öjaby, Råppe socken, också i Småland. Det utvalda gömstället kan i viss mån jämföras med det i Maltorp.

Båda skatterna visas sedan 1999 i Kungl. Myntkabinettets utställning *Myntskatternas Magi*.

... vid Maltorp i Åby socken; Calmar Län af Arbetaren Jon Jonsson i Stora Wångerslåt anträffade fynd. Fyndet består af ett större och 60 små Svenska och Danska silfvermynt från 1400-talet.

... För att de Kongl. Samlingarne till inlösen hembjudas öfwerlemnas härjemte 1 större och 60 mindre silfvermynt, som wid undersökning i ett ”stenrör” å egorna till hemmanet Maltorp i Åby socken af Norra Möre Härad, hwarest tillföre skall hafva påträffats något fynd, nu upphittats af Arbetaren Jon Jonsson i Stora Wångerslåt af nämnda socken.

Calmar å LandsKansliet den 11. Oktober 1873.

Ur inventariet (SHM-KMK 5090): Större silfvermynt och små svenska och danska silfvermynt från 1400-talet. Inlöst med 8 riksdaler. Vikt, 9,5 ort [= 41 g].



Erik av Pommern. Stockholm. Örtug.
LL 3, efter 1405. 1,08 g.



Christoffer av Bayern. Malmö. Hvid.
Galster 20. 0,87 g.



Erik av Pommern. Åbo. 6-penning.
LL 9b, efter 1409. 0,44 g.



Riksrådet 1448. Malmö. Hvid.
Galster 22. 0,73 g.



Gotland under Danmark. Visby. Hvid.
LL 1, 1450-tal. 0,58 g.



Christian I. Malmö. Hvid.
Galster 23. 0,67 g.



Gotland under Danmark. Visby. Hvid.
LL 2, ca 1455-80. 0,65 g.



Hans. Köpenhamn. Skilling.
Galster 32. 2,21 g.



Gotland under Danmark. Hans. Visby.
Hvid. LL 5, ca 1480-90-talen. 0,73 g.



Hans. Malmö. Hvid.
Galster 31. 0,67 g.

Bilderna som ses här intill utgör ett urval av de mynt som påträffades i Maltorp och inlöstes. Fyndet har inv. nr SHM-KMK 5090 och 5108. De svartvita fotografierna som tagits av Jan-Eve Olsson, KMK, har retuscherats av författaren.



Hans. Ålborg. Hvid.
Galster 36. 0,54 g.

... urval ur ett vid Maltorp i Åby socken, Kalmar Län, af ynglingen Johan Viktor Joelsson anträffade fynd. Fyndet består af 210 svenska, norska och danska silfvermynt från 1400-talet.

... För att de Kongl. Samlingarne till inlösen hembjudas, öfwerlemnas härjemte en del, efter uppgift 1,600, äldre silfvermynt, som ynglingen Johan Viktor Joelsson i Maltorp af Åby socken och Norra Møre härad, funnit i ett stenrör å egorna till nämnde hemmanet, hwarest ock påträffats det fynd, som åtföljt Landshöfdinge Embetets skrifvelse af dels 11 innewarande månad.

Calmar å LandsKansliet den 29 Oktober 1873.

Ur inventariet (SHM-KMK 5108): Något mer än 1.600 silfvermynt (svenska, gotländska, norska och några prov på danska) från 1400-talet. 210 st inlösta med 20 riksdaler. Vikt 36,5 ort [= 155 g].



Hans. Bergen. Hvid.
Skaare 297. 0,79 g.



Hans. Nidaros. Hvid.
Skaare 302. 0,69 g.



Hans. Oslo. Hvid.
Schive 25. 0,78 g.



Gaute Ivarsson. Nidaros. Hvid.
Skaare 329. 0,50 g.

Mynten från Maltorp

SVERIGE

Erik av Pommern 1396-1439

Från cirka 1405 lät Erik av Pommern prägla mynt vid myntverken i Stockholm, Västerås och Åbo. Två örtugar och en sexpenning återfinns i den del av skatten som inlöstes.

- Stockholm. Örtug. LL 2, s. 113. Efter 1405.
- Stockholm. Örtug. LL 3, s. 113. Efter 1405.
- Åbo. 6-penning (abo). LL 9b, s. 115. Sarvas nr 2. Efter 1409.



Hamburg. Dreiling.
Jesse 529, ca 1468-92. 0,49 g.

Sten Sture d.ä. 1470-1497, 1501-1503
Från Sten Sture den äldres långa regeringstid finns endast ett mynt bland de inlösta mynten.

- Västerås. ½-örtug. LL 16 s. 133. Efter 1478. Frgm.

GOTLAND UNDER DANMARK

Från Visby på Gotland kommer 26 av mynten. Alla är danska hvider med på ena sidan vapenskölden och på den andra lammet med fana. Det yngsta av dessa mynt visar lammet med fana och kalk.

- Visby. Hvid. LL 1 s. 156. 1450-tal. 8 ex.
- Visby. Hvid. LL 2 s 157. Ca 1455-80. 6 ex.
- Visby. Hvid. LL 3b s. 157. Ca 1455-80. 2 ex.
- Visby. Hvid. LL 2-3 s. 157. Ca 1455-80. 3 ex.
- Visby. Hvid. LL 4a s. 157. Ca 1455-80. 4 ex.
- Visby. Hvid. LL 4d s. 157. Ca 1455-80.
- Visby. Hvid. LL 5 s. 157. Ca 1480-90-talen. 3 ex.

DANMARK

De flesta mynten i skatten är från 1400-talets senare del, präglade för unionskung Hans. Men här finns även några få mynt från 1400-talets mitt.

Christoffer av Bayern 1439-1448

- Malmö. Hvid. Galster 20. 5 ex.

Riksrådet 1448

- Malmö. Hvid. Galster 22. 14 ex.

Christian I 1448-1481

- Malmö. Hvid. Galster 23. 17 ex.

Hans 1481-1513

- Köpenhamn. Skilling utan år. Galster 32. 2 ex.
- Köpenhamn. ½ skilling utan år. Galster 33.
- Malmö. Hvid. Galster 31. 60 ex.
- Ålborg. Hvid. Galster 36. 9 ex.

NORGE

Endast ett fåtal norska mynt finns i fyndet, alla hvider. En av dem är slagen för ärkebiskopen Gaute Ivarsson i Nidaros, numera Trondheim.

Hans 1483-1513

- Bergen. Hvid. Schive 10 resp. 11; Skaare nr 297. 2 ex.
- Nidaros. Hvid. Schive 32; Skaare nr 301. 2 ex.
- Nidaros. Hvid. Schive 26; Skaare nr 302.
- Oslo. Hvid. Schive 25. 3 ex.

Gaute Ivarsson 1474-1510

- Nidaros. Hvid. Skaare 329.

TYSKLAND

Av de tyska präglingarna bör det ha funnits fler än två i den ursprungliga skatten. I vårt lands södra delar är ofta såväl danska som tyska mynt väl representerade i skattfynden.

- Stettin. Witten. Dbg 251. 1400-talets mitt. 0,53 g.
- Hamburg. Dreiling. Jesse 529. 1468-92. 0,50 g.

I augusti 1501 sade ett flertal stormän upp sin tro och lydnad till unionskungens Hans. Upproret var ett faktum. Det var också troligen under denna tid som mynten i Maltorp gömdes och sedan inte kunde återupptas av ägarerna.

De flesta av de funna mynten i Maltorp löstes inte in. Men man kan förutsätta att Vitterhetsakademien valde ut mynt som behövdes i "de Kongl. samlingarna", nu Kungl. Myntkabinetet. Flertalet lades in i den systematiska samlingen utan proveniensangivelse. De mynt som återgick till upphittarna var högst sannolikt av samma typ som de utvalda.



Skulpturen Sankt Göran och draken färdigställdes i Stockholms storkyrka under 1400-talets slut av den tyske målaren och skulptören Bernt Notke.

Illustration i Hildebrand 1889.

Litteratur

Dannenberg, H.: *Münzgeschichte Pommerns im Mittelalter*. Berlin 1893.

Elfver, F. & Frösell, A.: *Unionstiden och internationaliseringen. Myntningen i Sverige 995-1995*, s. 109-124. *Numismatiska Meddelanden XL*. Stockholm 1995.

Galster, G.: *Unionstidens udmøntninger*. Köpenhamn 1972.

Hildebrand, H.: *Sveriges medeltid, senare skedet, från år 1350 till år 1521*. Stockholm 1889.

Jansson, S-B.: *Engelbrektskrönikan*. 1994.

Jesse, W.: *Der Wendische Münzverein*. Lübeck 1928.

Kjellmark, K. & Thordeman, B.: *Hällkis-tan och myntskatten från Räppe i Öjaby socken, Småland. Fornvännen 1939* s. 65-89.

LL = Lagerqvist, L. O.: *Svenska mynt från vikingatid och medeltid*. Stockholm 1970.

Larsson, L-O.: *Kalmarunionens tid. Från drottning Margareta till Kristian II*. Falun 1997.

Sarvas, P.: *Ein neuer zweiseitiger Münztyp des Königs Erich von Pommern in Turku (Åbo)*. *NNÄ* 1981. 1982.

Schive, C. I.: *Norges mynter i Middelalderen*. Christiania 1885.

Skaare, K.: *Norges Mynthistorie*. Bind 2. 1995.

HÅKAN WESTERLUND MYNTHANDEL

**KÖPER • SÄLJER • BYTER
MYNT • SEDLAR • MEDALJER**

Olympiska föremål

Vasagatan 42
111 20 STOCKHOLM
Tel. 08-411 08 07



I PENGARNAS SPÅR – BILDER FRÅN ÖVERGIVNA PLATSER

Kungl. Myntkabinettets fotoutställning "I pengarnas spår" ger en bred bild av svensk omvandling under efterkrigstiden. Utställningen baseras på ekonomihistorikern och fotografen Jan Jörnmårks bilder och omfattar ett dussin platser i Sverige. Sista utställningsdag 17 april.

Med anknytning till utställningen hålls föreläsningar i Hörsalen onsdagar kl. 18 (ca 60 min). Kostnad: 50 kr (fast avgift) inkl. entréavgift till museet. I samband med föreläsningsserien har museet öppettill kl. 19.30. Myntkrognen håller samtidigt öppettill kl. 19.30.

Föreläsare:

4 mars: Henric Borgström. *Finanskriser förr och nu*. Ekonomijournalist som bevakat alla ekonomiska kriser alltifrån första oljekrisen 1973-1974 till dessa dagar. Han har också intresserat sig för Sveriges genom tiderna mest kände finansman Ivar Kreuger och börjar berättelsen om hans uppgång och fall.

11 mars: Håkan Lindgren. *Jacob Wallenberg – finansman och förhandlare i skuggan av det andra världskriget*. Professor i ekonomisk historia vid Handelshögskolan i Stockholm

25 mars: Anders Johnson. *Entreprenörerna byggde landet*. Författare och tidigare chefredaktör på Dagens Nyheter. Han har skrivit ett stort antal böcker i näringslivshistoria. (Nytkommen bok "Fånga platsen".)

1 april: Barbro Wickman-Parak. *Att hålla inflationen i schack, en uppgift för Riksbanken*. Vice riksbankschef.

15 april: Ronald Fagerfjäll. *Så hakade Sverige på Europas rika länder under 1800-talet*. Journalist, författare och företagshistoriker.

Varmt välkomna!

Begränsat antal platser.
Ingen förbokning.

För vidare information:
www.myntkabinettet.se
tel: 08 519 553 04



19 mars kl. 18-20

Föredrag och filmvisning:
Traditionell Japansk Handpapperstillverkning – ett par veckors vistelse hos familjen Kikuchi. Erling Gustafsson har arbetat praktiskt med att forma det papper som framställs hos Kami no Sato, bröderna Kikuchi's verksamhet. Fri entré, föranmälan rekommenderas.

21-22 mars

Tvådagarskurs i framställning av

JAPANSKT PAPPER

Genomgång av hur barken skördas och bereds för papperstillverkning.

Kokning, rensning, stampning och ev. malning och formning.

Resultatet blir ett antal ark, tunna, starka och vackra.

Tag med oömma kläder.

Kursledare:

Erling Gustafsson, grafiker, pappersmakare. Erling har arbetat med handformat papper sedan mitten av 1980-talet och med japanskt wa-shi de senaste tio åren. Han producerar papper till handgjorda böcker och bildkonst. Erling har lärt det praktiska handlaget hos familjen Kikuchi, Kami no Sato i Japan.

Kostnad: 1.900 kr/person
inkl material, lunch och fika.

TUMBA BRUKSMUSEUM
www.tumbabruksmuseum.se
08-5195 5346

ULF NORDLINDS MYNTHANDEL AB

Karlavägen 46
Box 5132 • 102 43 Stockholm
Tel. 08-662 62 61
Fax 08-661 62 13

**KÖPER • SÄLJER • BYTER
MYNT • SEDLAR
MEDALJER • ORDNAR**

Lagerlista över svenska personmedaljer
och numismatisk litteratur

www.nordlindsmynt.se

ETT MYNT TILL MINNE AV SLAVERIETS AVSKAFFANDE



Engelsk token från slutet av 1700-talet.
Foto: Gabriel Hildebrand. Förstorad.



2 pund till 200-årsminnet 2007 av slavhandelns upphävande. Foto: Gabriel Hildebrand.

Slavhandeln under 1700–1800-talen var oerhört lukrativ och stora transporter med män, kvinnor och barn fördes över Atlanten från Afrika till Europa och Amerika. Det var den högsta formen av mänsklig degradering och reaktionerna på denna människohandel var starka.

Oppositionen mot slavhandeln märktes bland annat i Storbritannien. Politiska krafter i det brittiska parlamentet började arbeta för ett upphörande av detta inhumana hanterande av människor. Parlamentsledamoten William Wilberforce och premiärministern William Pitt den yngre kämpade i tjugio år för att få till stånd ett avskaffande av slavhandeln. Deras kampanj resulterade i att Parlamentet den 25 mars år 1807 upphävde den brittiska slavhandeln – även om slaveriet i sig fortsatte ytterligare 27 år inom brittiskt territorium! År 2007 ägnades stor uppmärksamhet i Storbritannien åt tvåhundraårsminnet av denna lag.

Flera museer i Storbritannien genomförde utställningar för att belysa slaveriets historia men också för att uppmärksamma de problem som finns i dag rörande till exempel trafficking. Dessutom öppnades ett internationellt museum om slaveri i Liverpool. British Museum producerade sex separata utställningar som berörde slaveriet, bland annat *Inhuman Traffic – The Business of the Slave Trade*, där ekonomiska aspek-

ter lyftes fram och slavhandeln sattes i samband med andra handelsvaror som transporterades mellan Europa, Afrika och Amerika.

Till 200-årsjubileet av lagen för slaveriets avskaffande i det brittiska imperiet lät The Royal Mint i London ge ut ett minnesmynt som ett allmänt cirkulerande mynt i valören 2 pund.

Åtsidan visar drottningens välkända porträtt, som ursprungligen formgavs 1997 av Raphael Maklouf och uppdaterades 1998 av Ian Rank-Broadley. Frånsidans motiv visar en brusten kedja utgående från 0 i årtalet 1807. Den brustna kedjan symboliserar slavarnas förtryck. Omskriften lyder: AN ACT FOR THE ABOLITION OF THE SLAVE TRADE (= en lag för slaveriets avskaffande) och årtalet 2007. Myntet har en randskrift: AM I NOT A MAN AND A BROTHER. Inskriften är hämtad från ett sigill utfört av Josiah Wedgwood. Sigillet, som användes som en illustration i anti-slaveri kampanjen, visar en knäböjande slav som ber för sin frihet.

Motivet är formgivet av David Gentleman (född 1930). Gentleman är framförallt bokillustratör och utbildad vid St. Albans School of Art och Royal College of Art där han hade lärare som t.ex. Edward Bawden (en av Storbritanniens mest kända formgivare under 1950-talet). Gentleman har också formgivit en mängd frimärken, textilier och tapeter och utfört

väggmålningar på tunnelbanan vid Charing Cross Station i London. År 2007 blev han belönad med Prince Philips Designers Prize.

Förutom minnesmynt har även frimärken tagits fram av Royal Mail. På dessa avbildas fyra vita och två färgade personer som på olika sätt har verkat för slavhandelns upphävande: William Wilberforce, Olaudah Equiano, Granville Sharp, Thomas Clarkson, Hannah More och Ignatius Sancho.

Formgivningen av mynten och frimärkena har föranlett politiska diskussioner. Kritik har framförts mot såväl minnesmyntets som frimärkenas motiv. Kofi Klu, från *Rendezvous of Victory*, som är en upplysningsrörelse mot slaveri baserad i Storbritannien, menar att varken frimärkena eller mynten visar på den långa kamp mot slaveri som drevs av de förslavade afrikanerna. I Karibien genomförde slavar dussintals revolter på plantagerna. Revolterna hade stor betydelse för slavhandelns upphörande, men det framgår inte alls av myntets och frimärkenas motiv. Afro-Karibiska organisationer menar att kampen mot slavhandeln har framställts som rent intellektuell eller ur symboliskt perspektiv.

Den i sammanhanget väletablerade organisationen *Anti-Slavery International*, grundad 1839 av personer som var aktiva i kampanjerna 1807, har emellertid framhållit de positiva



T. v. Frimärken till 200-årsminnet av slaveriets avskaffande.
Skannade av Eva Wiséhn.

sidorna av minnesmyntets motiv. Organisationen menar i stället att den utbredda användningen av mynten kan medföra att fler människor blir medvetna om omfattningen och betydelsen av den transatlantiska slavhandeln och engagerar sig i frågan.

*Eva Wiséhn
Cecilia von Heijne*

Källor

Keys, D.: Slave trade dispute. *BBC History*, februari 2007.

Temanummer om slaveri. *BBC History*, 2007.

Internet

<http://www.royalmint.co.uk/PackedSets/UKASTBP.aspx>

SELINS MYNTHANDEL AB

Mynt Sedlar Medaljer
Ordnar Nålmärken



Öppettider
Vardagar 10.00 – 18.00
Lördagar 10.00 – 14.00
Regeringsgatan 6
111 53 Stockholm
Tel. 08-411 50 81
Fax. 08-411 52 23

Strandbergs Mynt

&
Aktiesamlaren AB
köper och säljer

Mynt, sedlar, ordnar, medaljer, aktiebrev
äldre handlingar m.m.
charta sigillata, fornsaker m.m.

Se vår hemsida
www.aktiesamlaren-bjb.se

Arsenalsgatan 6, Box 7377, 103 91 Stockholm
Tel. 08-611 01 10, Fax: 08-611 32 95

Köpes

Kopparplåtmynt, klippingar
Tel.: 073-0731130

Bli medlem i
SVENSKA NUMISMATISKA FÖRENINGEN

Årsavgiften är 250 kr.
Som medlem får Du SNT automatiskt!

Du kan också prenumerera på SNT
för endast 200 kr per år.

www.numismatik.se

HB MYNT & MEDALJER

Sveavägen 96

Box 19 507
S-104 32 Stockholm 19

T-Rådsmansgatan (uppgång Handelshögskolan)
☎ + fax 08-673 34 23

Svenska och utländska mynt, sedlar och ordnar,
militaria och nålmärken, medaljer

Öppet: vard. 11-17, fred. 11-15, lörd. 11-14



UON.se

MYNTAUKTIONER PÅ INTERNET



Inlämning året runt!

*In bättre material desto bättre villkor!
Toppobjekt = 0% säljarprovision!!*

Äkthetsgaranti på livstid!
Vår erfarenhet är Din trygghet!

ANTIKÖREN MYNTAUKTIONER

Ulf Ottosson, Vikångarna, 441 91 ALINGSÅS
Tel. 070-65 25 121 – Fax. 0322-450 43

Mynthandeln.com – UON.se – Myntauktionen.com

PROVENIENSSÖKANDE

Roligt och lärorikt

Proveniens betyder ursprung eller härkomst enligt Svensk Uppslagsbok. Enligt uppslagsverket Wikipedia på Internet står det att proveniens utgör uppgifter om ett objekts tillverkare och tidigare (oftast berömda) ägare.

Mitt myntsamlade fick en speciell inriktning efter en notis i SNT 2003:7. Den inleds med ”Med ålderns rätt ...” och var skriven av Sten Törngren. Jag tog kontakt med honom och köpte en del mynt. Det var under samtal med denne man som mitt intresse för proveniens och specialsamlade växte fram. Han berättade hur viktigt det var med ett stort bibliotek av auktions- och lagerkataloger vid letande efter proveniens.

Bland de första mynt som jag köpte av Törngren var en 4 mark 1607 och en 4 mark 1608 (SOLAT-IM) som kom från ”The Karl Gustaf Collection ...” auktion år 2000, objekt nr 404 och 418. I katalogen fanns ingen proveniens för 4 mark 1607 men den hittades i två Ahlströms kataloger, nr 14 och 21. Den förstnämnda auktionen gällde Gunnar Ekströms samling. Den andra 4-marken stod proveniens utsatt till SNF 1987, Svensson, men efter det dök den upp i Karl-Erik Schmitz’ samling som såldes i Zürich 1989.

Vid denna tid bestämde jag mig för att specialsamla Karl IX och markmynten i synnerhet. För att få en uppfattning av hur många markmynt som har florerat i olika kataloger började jag att sammanställa dessa i olika listor. Alla bilder i olika kataloger undersöktes och katalogiserades utifrån valör och årtal. Varje objekt beskrevs sedan med variant, omdömesbeskrivning, kvalitet, katalog och slutpris om sådant fanns.

Exempel:

A14 / nr 53. SOLA-TIVM, liten kantspricka kl. 8, ex. M. C. Hirsch 1947 (80,-)



Karl IX. Stockholm. 4 mark 1606.

Foto: författaren.

*ex. G. Ekström, kval. 01. 6.500 kr:
A15-77 / nr 136 Svagt R (REX), svagt E (SVENSKA), kval. 01. 4.700 kr.
Sp-00 / nr 404 LIKA A14 och A21 (Gunnar Ekström), kval. 01. Osäld.*

Jag har i dag sammanställningar över 4, 2, 1 och ½ mark som har varit i auktions- eller lagerkataloger från L-E. Bruuns samling 1914 till dags datum.

Varför har jag då gjort detta mastodontarbete? Förutom att själva arbetet har gett mig glädje och berikat mig inom mitt samlarområde har jag också fått bra kunskap om årtalens raritetsgrad gentemot varandra. Vid auktioner i dag utan utsatt proveniens är det stor chans att jag hittar myntet i mina sammanställningar och kan jämföra dåtidens bild och beskrivning med den nya auktionens.

Jag är en av dem som anser att rätt proveniens (känd äldre ägare) kan öka intresset och därmed värdet på ett mynt. Vid flera tillfällen har jag fått hjälp av min sammanställning. Jag skall här nämna två tillfällen:

Bruun Rasmussen är en aktad auktionsfirma som i december 2006 hade en större mängd svenska mynt till salu. Ett av mynten, objekt 5585, var en 4 mark 1606 som var klassad 0-01 men ingen proveniens var utskrivet. Med vetskapen om att Sverige har en någorlunda hård klassning av mynt jämfört med en del andra länder ville

jag undersöka om myntet hade varit ute tidigare. I mina sammanställningar hittade jag myntet beskrivet där ”H” står för Hirsch myntauktion:

H2 / nr 318 mtrl-stänk vid armbåge. Mycket bra ex! (ex. S. Svensson), kval. 01/0 slutpris: 1.775kr

Jag köpte in myntet genom budgivare (Peter Österlund / J. Pedersen) på plats.

Mitt andra exempel börjar med SNF:s auktion 1987 nr 3 och sidan 134. Objekten 788, 789 (mitt exemplar från SPINK 2000) och nr 790.

SNF april-87 / nr 788 SOLATI-VM, M borta (mevm), kantspricka kl. 6, ex. S. Svensson, kval. 9. 4.700 kr

SNF april-87 / nr 789 SOLAT-IM, RRRR, ex. S. Svensson, kval. 8. 6.200 kr

SNF april-87 / nr 790 SOLATI-VM, svag GO (goth) och ORVM (svecorm), obet. plantspricka kl. 11 frånsida, stänk / intryck vid nedre kronor, ljus patina, svaga IIII, ex. S. Svensson, mycket bra ex. kval. 9. 3.600 kr.

Mitt mål var naturligtvis att finna även objekten 788 (4 mark 1608) och 790 (4 mark 1609) i nyare kataloger. Båda var klassade ”9” eller 01/0 enligt Appelgrens skala. Objekt 788 återfanns ganska snabbt i Ahlström 62 / nr 477:

A62 / nr 477 LIKA SNF 3 / 1987 nr 788 (S. Svensson), kval. 01 slutpris: 6.000 kr.



Karl IX. Stockholm. 4 mark 1609.

Foto: författaren.



Karl IX. Stockholm. 4 mark 1607.

Foto: författaren.

Sammanställning över 4-marksmynt:

Årtal	Tot. antal funna	Antal över 1+/01	% (kval 1+/01 -)
1604	45	11	24
1605	55	11	20
1606	49	6	12
1607	57	22	39
1608	40	12	30
1609	25	9	36
1610	28	3	10
1611	15	0	0

Värre var det med objekt 790, 4 mark 1609. Den fann jag ingensans i mitt dåvarande bibliotek. Jag köper även in en del äldre mynttidingar och det var i en sådan jag först fann den. I tidningen Skandinaviska Myntmagasinet 1989:2 marknadsförde Antikören sin nästa auktion, nr 7, med just "mitt" mynt, 4 mark 1609. Auktion saknades i biblioteket men kunde snabbt köpas in. Myntet benämndes som "Praktexemplar 01/0". Myntet var ute till auktion endast två år efter Svenssons auktion 1987.

Ant 7 / nr 206 LIKA SNF april-87 / nr 790 "Praktex", kval. 01/0 slutpris: 9.000 kr.

Efter 1989 dröjde det tio år innan myntet såldes igen genom NORDÉN auktioner den 31 okt 1999. Samlingen var benämnd "Hirschska myntsamlingen". Myntet var objekt 255 med den blygsamma kvalitetsbedömningen 1+/01. Inga minimipriser var utsatta men slutpriset, 8.000kr + 15% provision, talade sitt tydliga språk om den höga kvaliteten.

I november 2007 kom Frimärkskompaniet / Lars-Tore Erikssons auktion 259 i brevlådan. Denna firma är

mest känd för sina frimärksauktioner men skulle nu ha en stor del bättre svenska mynt. Mina ögon stannade på objekt 3312, 4 mark 1609 "Utsökt exemplar" men ingen proveniens. Trots en lite oskarp bild i katalogen var det samma 4 mark 1609 som härstammade från Sven Svensson och SNT 1987. Efter ett bud på 21.500 kr + provision kunde jag lägga den bredvid 4 mark 1608 (SNF / nr 789) i min samling.

Mitt numismatiska bibliotek och myntsammansällningar har jag använt till att:

- Söka efter mynt från auktioner utan proveniens
- Finna fler och ibland bättre bilder för att lättare bedöma kvaliteten
- Bestämma hur svårt ett årtal eller specifikt mynt är
- Se prisutveckling för att själv kunna sätta ett eventuellt kommande auktionspris

I dag har jag utvidgat mina sammanställningar till att även innefatta dalermynt från åren 1593-1603, Kalmar-klippingar, Gripsholm, 6 mark 1609 och 8 mark 1608.

Litteraturhänvisningar

- Ahlströms auktioner nr 1-71.
- Ahlströms lagerlistor nr 1-65.
- Antikören nr 1-23.
- Antikören Internetauktioner.
- Aurum auktioner nr 1-4.
- Adolph Hess auktion 1914 / L-E. Bruun.
- Bruun Rasmussen auktioner.
- Coins of Sweden / Karl-Eric Schmitz 1989-1990.
- Frimärkshuset Skandinaviskt Filateli.
- Hirsch auktioner nr 1-38.
- Hirsch kvartalsprislistor.
- Myntgalleriets auktioner.
- Mynthuset auktioner.
- Myntsamlarnas Postorderauktioner.
- Nordén auktioner 31 oktober 1999.
- Numismatiska Orden myntauktioner.
- S & M myntauktioner.
- SNF auktioner.
- Ulf Nordlinds lagerlistor nr 1-14.
- Ulf Nordlinds auktioner.
- Per Österlunds myntauktioner.
- Stockholms Auktionsverk.
- The Karl Gustaf Collection / SPINK 2000.
- SVEA myntauktioner nr 1-12.
- Wallins auktioner.
- Örtendahls mynthandel lagerkataloger.

Peter Gartmark
Karlstad

Nyss utkommen! Nordisk Numismatisk Årsskrift 2003-2005

DEN SENASTE VOLYMEN av Nordisk Numismatisk Årsskrift har nyligen utkommit. Skriften har givits ut mer eller mindre regelbundet sedan 1936, till en början en gång om året men under senare tid med längre mellanrum. Målet är att komma ikapp utgivningår och volymens titel. Nu har vi hunnit till 2005. Redaktör för denna bok har varit Jørgen Steen Jensen från Nationalmuseet i Köpenhamn. Innehållet i NNÅ 2003-2005 är som följer:

Horsnæs, H. W. (Danmark), Militký, J. (Tjeckien): *Boian coins in the numismatic collection of The National Museum in Copenhagen.*

Dietz, S. (Danmark): *Danish Excavations in Carthage, Tunisia, 1975 to 1984.*

Kromann, A. † (Danmark): *The coins from the Danish excavations in Carthage 1975-1984.*

Garipzanov, I. H. (Norge): *Carolingian Coins in Early Viking Age Scandinavia (c. 754 – c. 900): Chronological Distribution and Regional Patterns.*

Screen, E. (England): *The Norwegian Coin Finds of the Early Viking Age.*

Rispling, G. (Sverige): *Dirhemfynd från Sigerslevøster på Sjælland.*

Kramer, F. E. (Danmark): *Sølvskattefund fra vikingetiden. Jernedegaard, Sigerslevøster, Strø sogn, Nordsjælland.*

Gullbekk, S. H. (Norge): *Mynt og by i middelalderen – en studie av norske skriftlige kilder.*

Märcher, M. (Danmark): *”hvad endnu er skeet er mere for Publikum end for Videnskaben” – Det Kongelige Mynt- og Medaille-Cabinet 1832-42.*

Jóhannesson, F. (Island): *Íslandske silde-tegn.*

Golabiewski Lannby, M. (Sverige): *Kungl. Myntkabinetets fyndberättelse för åren 1999-2003.*

Jensen, J. S. (Danmark): *Danefæ 2002. Den kongelige Mønt- og Medaillesamling.*

Risvaag, J. A. (Norge): *University Mu-*



seum of Cultural Heritage, Collection of Coins and Medals, Department of Archaeology, Oslo. Coin finds 1996.

Denna bok, liksom tidigare årgångar, säljs i Kungl. Myntkabinetets butik, Slottsbacken 6, Stockholm, men kan också rekvideras från Den kgl. Mønt- og Medaillesamling, Nationalmuseet, Frederiksholms Kanal 12, DK-1220 Köpenhamn. Pris i Kungl. Myntkabinetets butik för denna senaste volym är 310 SEK + ev. porto. För övriga volymer kontakta butiken, tel. 08-5195 5305.

MGL



Noga utvalt – betydande enskilda numismatiska bok- och manuskriptsamlingar i nutida Sverige. 2008. Redaktör: Frédéric Elfver. Bokens ämne utgör ett urval samlares noga utvalda objekt. Samlarna och författarna är Sonny Serrestam, Björn-Otto Hesse, Jan-Olof Björk och Kjell Holmberg. 104 s. Rikt illustrerad. ISBN 91-89256-36-0. Pris 80 kr i Kungl. Myntkabinetets butik.

MGL



Lars O. Lagerqvist, Ian Wiséhn, Nils Åberg: Fattiga. 2008. Boken är en uppföljning av samma författares julskrift 2007, RIKA. Den dramatiska omslagsbilden har hämtats från en illustration av konstnären Torsten Schonberg (1882-1970) under storstrejken 1909. Den publicerades första gången i Söndags-Nisse samma år.

Framförallt är det här en liten skrift om fattigdomen i världen. Men rent numismatiskt kan man läsa om fattigbrickor och fattigbössor, polletter men även ett och annat mynt presenteras. 64 s. Illustrerad. ISBN 91-89256-40-9. Pris 50 kr i Kungl. Myntkabinetets butik. Samma pris för RIKA (2007 års julskrift av samma författare) som fortfarande finns i lager.

MGL

Boktips!

Länk till ”nyförvärv”

För dem som vill hålla sig à-jour med nyutkomna numismatiska titlar (men även annat) rekommenderas att gå in på Vitterhetskademiens biblioteks hemsida med dess nyförvärvslista:

[http://vitalis.raa.se/
F/?func=file&file_name=nyh-2](http://vitalis.raa.se/F/?func=file&file_name=nyh-2)

eller följande sökväg:

sedan till: www.raa.se
vidare till: infotorg
sist: vitalis
nyförvärv

Tord Ekström

9 november 1917 – 29 maj 2008

TORD EKSTRÖM avled förra året i en ålder av nittio år. Hans närmaste är dottern Sonja med barnen Alexander, Orestis och Nikolas samt hans vän Ulla.

Tord föddes i Stockholm 1917. Han var yngst i en barnaskara om tre som i övrigt bestod av systemen Siri och brodern Harry. Studentexamen avlades vid Kungsholmens läroverk 1936 och 1944 blev Tord filosofie kandidat i nationalekonomi vid Stockholms högskola. Sedan följde ett antal år med tjänstgöring vid bland annat Handelsdepartementet och LO. Tord författade tillsammans med Gunnar Myrdal och Roland Pålsson debattboken *Vi och Västeuropa*, utgiven 1961 och 1971. År 1973 utnämndes Tord till docent i marknadslära vid Skoghögskolan, en tjänst han innehade fram till sin pensionering.

Tord var mångårig medlem av Svenska Numismatiska Föreningen och flitig besökare vid de evenemang som föreningen anordnade. Tord var även en välkänd budgivare på B. Ahlströms myntauktioner i Stockholm.

För många var nog Tord mest känd som "son till Gunnar", d.v.s. storsamlaren Gunnar Ekström (1883-1969), vars samling – genom Wera Ekströms försorg – så småningom blev grunden till *Gunnar Ekströms stiftelse för numismatisk forskning*. Stiftelsen finansierar landets enda professor i ämnet numismatik – *Gunnar Ekströms professor i numismatik och penninghistoria* vid Stockholms universitet.

Tord var emellertid en flitig myntsamlare själv. Genom eget intresse, och genom sitt yrke såsom nationalekonom verksam vid bland annat LO, riktades hans fokus i stället mot dåvarande Sovjetunionen och Östeuropa. Mynt och andra betalningsmedel från detta geografiska område blev Tords specialitet. Tord påpekade ofta de kulturella band som finns mellan Sverige och nuvarande Ryssland. Det blev ett flertal resor och vistelser i österled och ryska var ett av flera språk som Tord behärskade väl – även om han själv menade att han bara var en novis. Svenska mynt och medaljer,

vilket hans far Gunnar samlat på, intrasserade honom inte i någon större utsträckning.

Tord var en mycket social person och det fanns under åren ett par myntsamlare som på regelbunden basis träffades under trevliga former och ibland även reste tillsammans. Den lilla skaran kallade sig lite skämtsamt "de fyras gäng" och bestod av Madeleine Greijer (1920-2000), Tord Ekström, Anders Frösell (1945-2008) och hans Jennifer Sundberg samt, inte att förglömma, Carl-Axel Lindblom. Skaran har decimerats hårt den senaste tiden.

För egen del träffade jag Tord för första gången våren 2001 i samband med att jag inventerade och förtecknade hans fina samling av ryska mynt, medaljer och sedlar på uppdrag av Kungl. Myntkabinetten. Tord köpte mynt och annat från olika mynthandlare och auktionsfirmor, men även från privatpersoner. En stor del av Madeleine Greijers ryska mynt hamnade sedermera hos Tord. Under ett par sommarmånader hjälptes vi åt att få hans omfattande samling (drygt 2 500 poster) strukturerad och förtecknad.

Utöver samlingen av rysk *numismatica* kom även Gunnar Ekströms samling av plåtmynt och den resterande delen av de svenska kungliga medaljerna att ingå i Tords numismatiska samlingar genom gåva från Wera Ekström år 1981. Samtidigt fick Tord det vackra mynt- och medaljskåp som Gunnar låtit tillverka.

Tord berättade en anekdot för mig om sin fars exemplar av det berömda stormyntet av markmyntstyp från Sten Sture den yngres tid. Det var nämligen så att Gunnar förvarade alla sina mynt och medaljer i ovan nämnda mynt- och medaljskåp samt i ett respektingivande kassaskåp av fabrikat Rosengrens. Stormyntet från Sten Sture den yngre förvarade han dock bakom urtavlan i klockfodralet till ett golvur. Stormyntet, som han gav hela 17 000 kr för år 1926, ville han verkligen inte bli av med om något skulle inträffa med samlingen! Golvuret kom så småningom i Tords ägo och han förvarade i sin tur ett dagstidningsurklipp om auktionsförsäljningen av myntet i april 1977 på samma plats i golvuret.



Tord Ekström (1917-2008)

på sin 80-årsdag.

Foto ur familjen Ekströms arkiv.

Samtalen under inventeringsarbetet av de ryska mynten blev många och vi höll därefter kontakten genom åren. Ofta träffades vi på den lokala lunchrestaurangen i kvarteret på Söder i Stockholm där han bodde. Under luncherna avhandlades dels historiska och aktuella numismatiska händelser, dels politik – svensk och utländsk. Tord var mycket road av att debattera och en hel del inspiration fick han nog ur tidskriften *The Economist*, vilken han prenumererade på.

Vi är många som kommer att sakna Tords samlarglädje och debattiver. Avslutningsvis vill jag återge standardfrasen som inledde våra telefonsamtal: "Hur står det till i dag, Tord?" "Hopp om livet!", svarade alltid Tord med en stark stämma. Det blev ett långt och innehållsrikt liv.

Frédéric Elfver

Pressklipp

Euroförfalskare

I Italien har polisen sprängt ett stort nätverk av falskmyntare som har tillverkat eurosedlar och euromynt. Sammanlagt har 94 personer arresterats runt om i Italien. Falskmyntarna har gripits i 16 av Italiens tjugo regioner. Flertalet gripanden gjordes i landets sydliga regioner.

TT-AFP, Rom

Myntauktion

årligen i maj och december.



Ett mynt från våra tidigare auktioner

Välkommen som köpare eller inlämnare
på våra auktioner.

Frimärkshuset Skandinavisk Filateli AB

Humlegårdsgatan 13 Telefon 08-661 74 50
114 46 STOCKHOLM Telefax 08-662 82 46

E-post: auctionbids@frimarkshuset.se
www.frimarkshuset.se

AURUM AUKTIONER AB

stockholm

Myntauktion 5
28 feb. - 1 mars 2009



1 1/2 rouble 1836. St Petersburg. Family rouble.
Novodel with reeded edge. Designers initial on
truncation. Bitkin 889. 30,98g. Very rare.
An exceptional uncirculated piece with light patina
over mirrorlike fields. A few minor hairlines.
01/0 (A90). Estimation SEK 300.000:-

Tel. 08-660 20 70, vard. 9-13, info@aurumauktioner.se
www.aurumauktioner.se



SVERIGES MYNTHANDLARES FÖRENING

är en sedan 1973 etablerad sammanslutning av för närvarande 18 mynthandlare i flera olika städer i landet. Föreningen är ensam i sitt slag i Sverige.

Genom samarbete med de övriga medlemmarna vill varje mynthandlare förbättra och utöka sina tjänster.

Antikboden

Kyrkogatan 2, 222 22 LUND
Tel. 046-12 99 00

Hamrin & Svahn Mynt AB

Sjöberg 1, 147 91 GRÖDINGE
Tel. 08-732 66 86, 070-212 64 55

Karlskrona Mynthandel

Hantverkaregatan 11, 371 35 KARLSKRONA
Tel. 0455-813 73

Rune Larssons Mynthandel

Stora Brogatan 14, Box 98, 503 06 BORÅS
Tel. 033-41 03 15

Lunds Mynthandel

Klostergatan 5, 222 22 LUND
Tel./Fax 046-14 43 69

AB Malmö Mynthandel

& Vykortsantikvariat
Sven Gunnar Sandberg
Kalendegatan 9, 211 35 MALMÖ
Tel. 040-611 65 44

J. Melin Mynt

Koltrastvägen 23, 370 24 NÄTTRABY
Tel. 0455-155 99

HB Myntinvest Corona

Östra Storgatan 20, 611 34 NYKÖPING
Tel./Fax 0155-28 63 25

Mynt & Medaljer HB

Sveavägen 96
Box 19 507, 104 32 STOCKHOLM
Tel./Fax 08-673 34 23

Ulf Nordlinds Mynthandel AB

Karlavägen 46
Box 5132, 102 43 STOCKHOLM
Tel. 08-662 62 61
Fax 08-661 62 13

Norrhälje Mynthandel

Nils Ferlins gränd 1
Box 4, 761 21 NORRHÄLJE
Tel. 0176-168 26
Fax 0176-168 56

Pecunia MM HB

Farinvägen 8, 245 33 STAFFANSTORP
Tel./Fax 046-25 21 19

J. Pedersen Mynthandel

Norra Strandgatan 30
Box 1320, 251 13 HELSINGBORG
Tel./Fax 042-12 25 28

Selins Mynthandel AB

Regeringsgatan 6
Box 16 390, 103 27 STOCKHOLM
Tel. 08-411 50 81
Fax 08-411 52 23

Strandbergs Mynthandel

Arsenalsgatan 6
Box 7377, 103 91 STOCKHOLM
Tel. 08-611 01 10, 611 58 20
Fax 08-611 32 95

Tamco Numismatics

Box 6235, 102 35 STOCKHOLM
Tel. 070-631 58 09

Ticalen Mynthandel

Stureplatsen 3, 411 39 GÖTEBORG
Tel./Fax 031-20 81 11

Håkan Westerlund Mynthandel

Vasagatan 42
Box 490, 101 29 STOCKHOLM
Tel. 08-411 08 07
Fax 08-21 21 96

SVERIGES MYNTHANDLARES FÖRENING

Sjöberg 1 • 147 91 Grödinge • Tel. 08-732 66 86 • 070-212 64 55

Besök vår hemsida: www.mynt.nu/smf/

AUKTION

i Stockholm och Göteborg
13 december 2008



Knut Eriksson
Sigtuna Penning



1/3 Riksdaler 1800



1 Dukat 1849



10 Öre Provmynt
(1853-1854)

Bättre mynt mottages regelbundet till våra auktioner.

Vi har mycket goda möjligheter att finna köpare till dina objekt eftersom ca 20.000 kunder ser varje auktion via vår hemsida och våra kataloger.

MYNTKOMPANIET



Myntkompaniet
Svartensgatan 6
116 20 Stockholm

Tfn: 08 - 678 32 17
Fax: 08 - 643 22 38
E-post: mail@philea.se

www.myntkompaniet.se

FriMynt 2009

35:e Int. Mynt & Frimärksmässan

18 april kl 11.00 - 18.00



IDROTTENS HUS
Mellersta Stenbocksgatan
Helsingborg, Sverige



www.frimynt.se

HelsingborgsUtställningar • Tel +46 42 29 25 60



Numismatiska axplock

Myntklubben Skilling Banco
Linköping 1969–2009

Med anledning av myntklubben Skilling Bancos 40-årsjubileum ger klubben ut en numismatisk antologi. Samtliga medverkande författare är medlemmar i klubben.

Boken, som är inbunden, omfattar 160 sidor och är rikligt illustrerad. Utkommer den 18 april 2009.

- Roger Lind & Sven Arweson:* Myntklubben Skilling Banco 1969–2009
Mikael Persson: Östgötapolletter
Håkan Widjestrand: Johan III:s örtugar öppnar nya vägar för framtida forskning inom 1500-talsnumismatiken
Tommy Larsson: Min första resa till FriMynt i Helsingborg
Lagge Ekström: 1 ÖR SM kopparmynt 1751–1760 med sveakronor från 2 ÖR SM
Lagge Ekström: Gravörens misstag på Adolf Fredriks 2 ÖR SM
Tony Kjellström: Inskrifter på romerska mynt
Per Larson: De ryska medeltidsmynten – en litteraturöversikt ur myntsamlarens perspektiv
Fredrik Lundin: Vägen till mitt myntsamlande
Per-Göran Carlsson: Förordningar och plakat – numismatiska kunskapskällor av format
Archie Tonkin: Historien bakom Myntguide och Myntboken
Tony Kjellström: Lokalmynt från Linköping
Per Larson: Ryttarmotivet i den tidiga ryska myntningen
Hans Sävenhed: Glimtar från en myntsamlares "karriär"
Torbjörn Lindström: Cykladiska mynt i brons och koppar från grekisk och romersk tid
Per-Göran Carlsson: Numismatiska pärlor, skönheter och klenoder

Boken finns att köpa på FriMynt i Helsingborg den 18:e april 2009 hos H&Js Numismatik, SNF och Tonkin AB. **Priset är 150 kr.**

Förhandsbeställningar mottages genom insättning av **200 kr** på myntklubben Skilling Bancos **plusgiro 644 72 52 - 5**. Priset inkluderar försändelse inom Norden. Beställda böcker levereras veckan efter FriMynt.

Därefter går boken att köpa via klubbens hemsida, för info se www.mksb.se, samt vid myntklubben Skilling Bancos möten och i Teboden, Nygatan 37A, Linköping.