

SVENSK NUMISMATISK TIDSKRIFT



OKTOBER 6 • 2001



Karl Goetz – medaljkonstnären som speglade
första världskriget och dess efterspel

Thomas Noonan 1938 - 2001

SNF:s auktion

Pris 20 kr

HB MYNT & MEDALJER

Sveavägen 96

Box 19507

S-104 32 Stockholm 19

T-Rådmanngatan (uppgång Handelshögskolan)

+ fax 08-673 34 23

Svenska och utländska mynt, sedlar och ordnar,
militaria och nålmärken, medaljer

Öppet: vard. 11-17, fred. 11-15, lörd. 11-14



Bli medlem i

SVENSKA NUMISMATISKA FÖRENINGEN



Årsavgiften är 200 kr.

Som medlem får Du SNT
automatiskt

Du kan också enbart prenumerera på tidningen
Det kostar endast 160:– per år.

SVENSK

NUMISMATISK TIDSKRIFT

har en upplaga på 1.400 ex.

Ca 1/10 av dessa når utanför Sveriges gränser
– Norden, Europa, USA.

Tidningen kommer ut med 8 nr per år:
första veckan i
februari – maj, september – december.

Våra annonspriser är jämförelsevis låga.
För annonsering kontakta Frédéric Elfver,
tel 08-660 25 46 (kvällstid och helger).

Prisexempel:

1/1 sida (151 × 214 mm)	1.800:–
2:a omslagssidan	2.200:–
4:e omslagssidan	2.500:–
1/2 sida (151 × 105 mm)	1.000:–
1/4 sida (72 × 105 mm)	500:–
1/6 sida (47 × 105 mm)	350:–
1/12 sida (47 × 50 mm)	175:–

Sista materialdag: Den 1:a i månaden före utgivning.
Heloriginal eller manus och gärna skiss
sändes till Frédéric Elfver efter överenskommelse.

*Annonser som ej är förenliga med
SNF:s, FIDEM:s och AINP:s etik avböjs.*

Innehåll SNT 6 • 2001

Artiklar och notiser

Karl Goetz – medaljkonstnären som speglade första världskriget och dess efterspel	132
Inget är nytt under solen	139
Tre räddade Vadstena slott och fick medaljer som belöning	139
Tre medaljliknande porträtt över Karl XIV Johan	140
Om en nyfunnen anglo-skandinavisk präglings från Bote i Alskogs sn, Gotland	141
Mynt i skålgrop på Birka – ånyo	142
Dukater funna vid rivning av hus i Eksjö 1827	142
Ett minne från striderna vid Ratan i augusti 1809	142
Mynt på Cornelis Vreeswijks gravsten	143
Helsingfors och Tallin – NNU-mötet 2001. Liten bildkavalkad	144
En kunglig dag i Kungälv	145
Femöresgolf	145
Nordisk Numismatisk Årsskrift 1994-96 utkommen!	146
Numismatikens dag i Lödöse museum	150

Stående rubriker

Utställning. Stjärnglans – Filmens stora på medalj!	140
Pressklipp	143
Nya mynt. Norges Nobel-mynt	147
Nya sedlar. Ny 1000-kronorssedel i Norge	148
Personalia. Minnesord över Thomas Noonan	148
– Erik Lindbergs fond – stipendiet 2001	150
– Gunnar Holsts pris år 2001	150
Föreningar	151
Auktioner	151

Omslag

I den folkliga traditionen nämns då och då råttor som skattväktare. Det finns sägner som bl.a. berättar om hur råttor som tack för visad vänlighet avslöjar var skatter finns nedgrävda. Men i en notis från *Post och Inrikes Tidningar* år 1827 berättas om hur man misstänker råttor för att ha "undansnillat" guldmynt. Se sid. 142. Omslagsbilden är hämtad ur *BESTIARY*, en engelsk version av *The Bodleian Library*, Oxford M. S. Bodley, med alla originalminiatyrer reproducerade i faksimil. Boken är översatt och introducerad av Richard Barber. Folio Society, London 1992. Reprofoto Jan-Eve Olsson.

SVENSK NUMISMATISK TIDSKRIFT

ges ut av

SVENSKA NUMISMATISKA FÖRENINGEN

i samarbete med

KUNGL. MYNTKABINETTET

Föreningen:

Banérgatan 17 nb
115 22 Stockholm
Tel 08-667 55 98

onsdag – torsdag kl 10.00 – 13.00

Fax 08-667 07 71

E-post: snf@wineasy.se

Postgiro 15 00 07-3
Bankgiro 219-0502
Svenska Handelsbanken

Redaktionen:

Kungl. Myntkabinettet
Box 5428

114 84 Stockholm
Tel 08-5195 5300
Fax 08-411 22 14

E-post: info.myntkabinettet.se

Ansvarig utgivare:

Ian Wiséhn

Huvudredaktör och layout:

Monica Golabiewski Lannby

Manuskriptgranskare:

Lars O. Lagerqvist
Även tel 0152-200 79

Annonser och auktionskalender:

Frédéric Elfver
Tel 08-660 25 46
0702-24 88 19 (kvällstid och helger)

Prenumerationer:

Pris 160 kr/år (8 nr)
Medlemmar erhåller tidningen
automatiskt

SNT trycks med bidrag från
Gunnar Ekströms stiftelse
samt Sven Svenssons stiftelse

Tryck:

Masterprint Sätter & Tryckeri AB

ISSN 0283-071X



Föreningsaktiviteter

2001

OKTOBER

18 Visning av utställning

Plats KMK kl. 17.00.

Torbjörn Sundquist, Stockholm, visar utställningen *Stjärnglans – Filmens stora på medalj!* Se nedan.

DECEMBER

1 Myntmessa med auktion

Plats KMK kl. 9.30-15.30.

Samarrangemang SMF, KMK och SNF.

Entré 30 kr.

9.30-15.00. Lovisa Ulrikas bibliotek. Visning av auktionsobjekt.

15.30-16.15. Hörsalen. Obs! Ändrad tid.

Brita Malmer, Stockholm: *Ansår, Ludvig den fromme och våra äldsta nordiska mynt.*

16.30-18.30. SNF:s auktion med objekt ur Sven Svenssons samling.

19.00. Middag på MYNTKROGEN. Meny meddelas senare.

11 Julfest

Plats SNF kl. 18.00.

Vi gratulerar

Kungl. Myntkabinettets chef och tillika Svensk Numismatisk Tidskrifts ansvarige utgivare och meste skribent, Ian Wiséhn, som fyllde 50 år den 11 september! Vi återkommer med referat från uppvaktningen.

Kungl. Myntkabinettet

Utställningen *STJÄRNGLANS – Filmens stora på medalj!* invigdes den 18 september av filmkritikern Nils Petter Sundgren. De flesta av oss tjuas av filmens värld. Vi har minnen av filmer, stjärnor och musik som kommit till oss i biografens dunkel. Den nya utställningen försöker återskapa lite av den magin. Se vidare i annonsen på sid. 140.

Buster Keatons kortfilm *Snutar* kan ses på video i utställningen. Vi visar även filmkameror och kläder som använts vid inspelning av stora svenska filmer. Olika filmklassiker visas gratis varje lördag och söndag kl. 13.00 – *Psycho, Fantasia, Casablanca, Ung rebell, Borta med vinden*. Luncher med filmmusik (live) kan avnjutas på onsdagar 26/9, 10/10, 7/11 och 21/11. Se hemsidan www.myntkabinettet.se.

Varmt välkomna att förföras lite av filmens stora t.o.m. den 28 november!

Svenska Numismatiska Föreningen

Adress: Banérgatan 17 n.b. Buss 4, 44; T-bana Karlaplan

Kansli: Besökstid 10.30-13.00 onsdag – torsdag.

Stängt: Midsommar – 1 september; jul- och nyårshelgerna.

Hemsida: <http://www.users.wineasy.se/snf/>

Kungl. Myntkabinettet

Adress: Slottsbacken 6, Buss 43, 46, 55, 59, 76; T-bana Gamla stan.

Utställningar: Tisdag – söndag kl. 10.00-16.00.

Numismatiska boksamlingen: Torsdagar kl. 13.00-16.00.

Hemsida: www.myntkabinettet.se

Karl Goetz – medaljkonstnären som speglade första världskriget och dess efterspel

Av Ian Wiséhn

*Det började regna, först sakt, så allt
mer och mer, och landsvägens vita damm
förvandlades till en silvergrå modd.*

*Den slog samman om soldaternas stövlar
och stänkte över officerarnas uniformer.
Reglementslenligt klädda gick de mot döden.*

Joseph Roth: *Radetzkymarschen*.

Första världskriget var en av världshistoriens mest omvälvande händelser. Europas karta förändrades radikalt. Tre kejsardömen föll och totalitära regimer var på väg mot maktens höjder. De demokratiska idéerna prövades till det yttersta. Kriget innebar en människoslakt som knappast undgick någon familj i de krigförande länderna. Självfallet påverkades också konstnärerna stort av kriget. Många tyska medaljer från den här tiden skiljer sig från tex dem som gjordes i Frankrike och Storbritannien. De senare liknade i stort sett dem som utgavs innan kriget, men de tyska är ofta markant annorlunda. De är naivt och grovt utförda. Personerna har inte sällan fått karikatyrernas form. Helt klart ansluter sig dessa medaljer till två berömda konstskolor inom expressionismen: *Der Blaue Reiter* och *Die Brücke*.

Der Blaue Reiter startades 1911 i München av konstnärer som Kandinsky, Klee, Marc, Macke, Jawlensky och Gabriele Münter. Denna grupp var också öppen för internationella influenser som kubism och futurism. Första världskrigets utbrott gjorde att gruppen upplöstes.

Die Brücke startades redan 1905 i Dresden och fortsatte senare i Berlin. Dess medlemmar var bl a Kirchner, Nolde, Pechstein, Heckel och Schmidt-Rottluff. Gruppen upphörde ca 1913. Det finns även släktskap med konstnärer utanför dessa grupper, tex Käthe Kollwitz, Otto Dix och George Grosz. Särskilt den senare ritade karikatyrer som var våldsamt satiriska. Här känns släktskapet starkt med medaljkonstnären Karl Goetz.

Karl Goetz föddes 28 juni 1875 i Augsburg. Han studerade konst i födelsestaden men övergick 1895-



Karl Goetz stående vid ett bokskåp i sitt hem. Bilden ur Kienast 1967.

1897 till nya konstskolor i Dresden, Leipzig, Berlin och Düsseldorf. Mellan 1897 och 1899 var han i Utrecht i Nederländerna och hos ett ännu existerande medalj företag i Le Locle i Schweiz. Åren 1899-1904 vistades Goetz i Paris och 1904 flyttade han till München. Därmed var hans vandringar mellan städer och länder över. Goetz älskade München och levde där fram till sin död den 8 september 1950. Han gifte sig 1912 med Margarete Stangl och fick tre barn.

Medaljkonstnärerna i Tyskland delade de övriga tyskarnas känsla av att landet hade blivit uteslutet, övergivet och förkastat av det internationella samfundet. Det räckte inte att man hade Österrike-Ungern som bundsförvant. Denna isoleringskänsla gjorde att konstnärerna ofta framställde Tyskland som den ensamme, starke krigaren som i försvar för det "rätta" kämpade mot enorma odds. De medaljer som tex fransmännen gjorde fortsatte som sagt i den tidigare traditionen med en sofistikerad och skönhetsfylld framtoning. De yttre fienderna känns mycket avlägsna.

Totalt utförde Karl Goetz mer än 700 medaljer. De flesta framställdes vid Bayerisches Hauptmünzamt, några är präglade. Upplagesiffrorna är nästan helt okända eftersom konstnären anteckningar försvann vid bombningarna av München under andra världskriget. Hans mest spridda medalj var ägnad som en hyllning till krigshjälten, fältmarskalken von Hindenburg. Den lär ha framställts i flera hundra tusen exemplar. Även serien med Lusitania-medaljerna är mycket vanlig. Dessa har dessutom kopierats av britterna under första världskriget för att visa hur tyskarna stoltserade med sina "hemska" död. De minsta upplagorna uppnåddes för medaljer som Goetz utförde åren 1936-1945. Goetz gjorde ett flertal medaljer över nazister som tex Adolf Hitler och Hermann Göring. Själv ansåg han sig inte vara någon nazist. Ett tecken på detta skulle då vara att han inte gick in i nazistpartiet.

Kungl. Myntkabinettet har en tämligen stor samling medaljer som är utförda av Karl Goetz. Här beskrivs ett mindre antal av dessa (inskrifterna är översatta till svenska):



1.



2.

1. **De indiska trupperna landstiger i Marseilles 1914.** Gjuten bronsmedalj, 55 mm. Åtsidan har bla texten: Länge leve engelsmännen – vi är räddade. Kienast nr 138.
2. **Japan erövrar Tsing-tao (tysk besittning i Kina) 1914.** Gjuten bronsmedalj, 58 mm. Åtsida: tysk vakt. Frånsida: Ett budskap till Japan. *Ert sanna ansikte förvånar oss inte. Den som går att köpa och som går på rövertåg blir i stället för gul, blåslagen i det tyska Tsing-tao.* Kienast nr 139.
3. **"Brandstifter kollegium" eller Ententens lögnkampanj 1914.** Gjuten oval bronsmedalj, 60 x 90 mm. Åtsidan visar utrikesministrarna från Frankrike, Storbritannien och Ryssland samt Italiens premiärminister: Delcassé, Grey, Iswolsky och Salandra. Frånsidans text: *Ententens lögnkampanj 1914.* På vagnen finns texten: *Segermarschen mot Berlin, Wien och Konstantinopel.* Kienast nr 141.
4. **Brittiska intriger i Sverige.** Gjuten järnmedalj, 58 mm. Åtsidan visar en skotsk säckpipblåsare. Han bär ett

kläde med texten: engelskt flygblad – en tysk sjöseger, Lusitania. Omskrift: ENGLISCHE HETZ ARBEIT IN SCHWEDEN = *Engelsk hets arbetar i Sverige.* Frånsidan visar en framställning av Lord Balfour, som håller fram en Lusitaniamedalj av Karl Goetz. Omskrift: DIFFICILE EST SATIRAM NON SCRIBERE = *Det är svårt att inte skriva satiriskt.* I avskärningen finns en text som i fri översättning lyder: *Lusitaniamedaljen ger Lord Balfour material till ett tal 9 november 1916.* Medaljen gjordes med anledning av hur britterna använde Goetz' första Lusitaniamedalj i propagandan mot Tyskland. Det kan noteras att Goetz själv finns med på medaljen. Det är han som är konstnären i bakgrunden. Kienast nr 156a.

5. **Hur mycket längre?** Gjuten bronsmedalj, 82 mm. På åtsidan framställs den döende ryske jätten som under sig begraver sina allierade: Frankrike, Serbien, Rumänien och Belgien. Storbritannien framställs som ett skelett. På frånsidan finns en engelsk soldat som sitter på golvet. Framför honom finns en serverings-

bricka med de neutrala länderna framställda som porslinsfigurer. Den amerikanska flaggan delas på mitten. Statyn Pallas Athena ligger trasig på marken – symbolen för Grekland. Text i halvcirkel: *Väl rutet, lejon! 1917.* Medaljen driver med tron att ententen inte kunde fortsätta kriget. Kienast nr 198.

SELINS MYNTHANDEL AB

Mynt sedlar medaljer
ordnar nälmärken



Öppettider
Vardagar 10.00 – 18.00
Lördagar 10.00 – 14.00
Regeringsgatan 6
111 53 Stockholm
Tel. 08-411 50 81
Fax. 08-411 52 23



6. **Europas självmord.** Gjuten bronsmedalj, 82 mm. Åtsidan visar Europa och tjuren. Den förstnämnda håller på att ramla av tjuren som spestas av tråspjut. De kejsrerliga kronorna ligger omkullkastade på marken. Frånsidan visar Uncle Sam och en japan som inkasserar mynt som skjuts upp från en kanon (?). Omskrift: DIE LACHENDEN ERBEN 1917 = *De skrattande arvingarna 1917*. Medaljen "Europas självmord" antyder att de europeiska staterna förstör varandra medan vinnarna är USA och Japan. Kienast nr 199.



7. **Vapenstillestånd med Ryssland, december 1917.** Gjuten bronsmedalj, 58 mm. Åtsidan visar ryska och tyska förhandlare i en bil. På bilen finns texten: BREST - LITOWSK. Överst i halvcirkel: 22. DEZEMBER 1917. I avskärningen: BEGINN D. FRIEDENS VERHANDLUNG = *Fredsförhandlingarna inleds*. Den stående mannen i bilen, iförd pälshatt, är Leo Trotskij. Frånsidan visar en "julgran" i form av grankvistar, lutande gevär och tända julgransljus. Text på frånsidan: WAFFEN STILLSTAND IM OSTEN = *Vapenstillestånd i Östern 17.12.1917*. Kienast nr 200.

3.



8. **Ententen lånar till Ryssland.** Gjuten bronsmedalj, 58 mm. Åtsidan visar den ryska kejsrerliga kronan fylld med franska och engelska sedlar. Omskrift: ALLES FÜR DEN GROSSEN SCHLAG 1914 = *Allt för det stora slaget 1914*. Frånsidan visar John Bull (dvs England) som gråter över Rysslands (dvs den skäggige mannen med kvasten) folk. Omskrift: ENGLAND BEWEINT DAS RUSS. VOLK = *England begråter det ryska folket*. Den ryske gatsopparen sopar bort ententens sedlar. Fästad på en stång med en frygisk mössa finns en flagga med texten: SOWJET VOLKSRAT = *Sovjets folkkommitté*. Under flaggan finns ett datum: 10 JAN. 1918. Kienast nr 204.



4.

Foto: Jan Eve Olsson, RAÄ.

9. **Segeryra 1918.** Gjuten bronsmedalj, 58 mm. Åtsidan visar en tupp (Frankrike) som står på tre flaggor från Förrenta staterna, Storbritannien och Italien. I bakgrunden finns ett hus på vars fasad det finns en text: VIVE FOCH (dvs marskalken av Frankrike, Ferdinand Foch, som var överbefälhavare för de allierade trupperna i Frankrike fr o m mars 1918). Överst till vänster finns texten: IM SIEGES TAUMEL = *i segeryran* / OKTOBER 1918. På fränsidan finns fem personer med krigiska utseenden: fransman, afrikaner, kines och en indian. Afrikanen håller en sköld med årtalen 1914 / 1918. Kienast nr 213.



10. **Staden och landsbygden (Stadt und Land).** Gjuten bronsmedalj, 58 mm. Åtsidan visar fattiga stadsbor som köar utanför en mataffär. Nederst texten: STADT. På fränsidan sitter en bonde vid matbordet i sitt kök. Hans hustru serverar en stor skål fylld med mat. På soffan intill bordet står årtalet 1919. Nederst texten: UND LAND. Medaljen tjänar som jämförelse mellan överflödet av mat på landet och stadsbefolkningens lidande med långa köer för lite mat. Kienast nr 219.

11. **Veckans matranson 1919.** Gjuten bronsmedalj, 58 mm. Åtsidan visar veckans matranson per person samt gramangivelser för varje matslag. Överst texten: DIE WOCHE RATION. På fränsidan syns innehavaren av en mataffär. Han är tyngd av arbetet med matkuponer. Den stora skylten bakom honom anger maximipriserna för olika typer av mat, men maten saknas. Priserna kontrollerades av staten. Överst texten: Höchste Preise und Lebensmittelnot = *Höga priser och brist på livsmedel*.



12. **Den hedervärda svarta marknaden** (medaljen hör ihop med nr 11). Gjuten bronsmedalj, 58 mm. Åtsidan visar insidan av en livsmedelsbutik med fyllda hyllor. Nederst texten: ALLES DA! = *Allt finns!*. På fränsidan finns ett plakat visande priser på livsmedel. Priserna är mycket högre än på medalj nr 11. Plakaten är omgivet av mat samt årtalet 1919. Överst texten: DER EHRBARE SCHLEICHHANDEL = *Den hedervärda svarta marknaden*. Budskapet är att allt finns tillgängligt på svarta börsen. Kienast nr 221.

13. **Cirkusen 1920.** Oval gjuten bronsmedalj, 60 x 100 mm. Åtsidan visar en biga med en rad märkligt klädda personer som blå slår på trumma. Bakom bigan går den tyske kejsaren med bakbundna händer. Han vaktas av en kolonialsoldat. Överst i halvcirkel texten: CIRCENSES 1920 = *Cirkusen 1920*. I avskärningen texten: MVNDVS VVLT DECIPT ERGO DICIPIATVR = *Världen vill bli lurad, så lät den då bli det*. Fränsidan

visar tyska generaler och amiraler som bakbundna går in i fångenskap. De vaktas av franska och engelska soldater. Den tyska örnen sitter på en stol till höger på medaljen. Örnen hänger med huvudet. Överst texten: O! DEVTSCHLAND HOCH IN EHREN! = *O, Tyskland så fullt av ära!*. Nederst i avskärningen texten:

DER GEGNER HASSER – FÜLLTE RACHE = *Fiendens hatfyllda hämnd*. Medaljen kritiserade den klausul i Versaillesfredsfördraget som krävde att den f d kejsaren ställdes inför rätta och att tyska generaler, anklagade för krigsförbrytelser, utlämnades till segermakterna. Kienast nr 231.

Se också Joseph Hackls artikel i SNT 1986:3, s. 54.
 Där presenteras *En medalj av Karl Goetz med svensk anknytning.*
 I SNT 1996:2, s. 37, skriver Thom Braunerhielm om en *Medalj av Karl Goetz (över Helmuth von Moltke).*



6.



7.



8.



9.



10.



11.

14. **Vakten vid Ruhr.** Präglad silvermedalj, 36 mm. Åtsidan visar Marianne (symbol för Frankrike) iförd en frygisk mössa med en instucken piska. Omskrift: DIE WACHT AN DER RUHR = *Vakten vid Ruhr*. Under huvudet ordet: FRATERNITÉ = *Broderskap*. Frånsidan visar hur

Marianne stryper en man. Överst i halvcirkel texten: DIE WEISSE SCHMACH = *Den vita skammen*. Något längre ned finns året 1923. Nederst i halvcirkel texten: AUS PARISER JOURNAL = *Ur tidning från Paris*. Medaljen berättar om hur hårt de franska ockupationsstrupper-

na behandlade befolkningen i Ruhrområdet. I den lilla staden Buer blev en tysk smed misshandlad och svårt provocerad av fransmän. Smeden tappade besinningen och dödade en soldat. Denna händelse utlöste mycket brutala straffaktioner från fransmäns sida. Kienast nr 299. ►



12.



14.



13.

Litteratur

Gilliland, C. L. C., Karl Goetz, medalist: His place within the history of art. *The Numismatist*, March 1976, s. 485-497.

Jones, M., *The Dance of Death. Medallie Art of the First World War*. London 1979.

Kienast, G. W., *The Medals of Karl Goetz*. Cleveland 1967.

Kienast, G. W., *Goetz II. A Supplement to The Medals of Karl Goetz*. Lincoln, Nebraska, 1986. □

Nobel Medals

Boken om Nobelprismedaljerna under ett-hundra år – författad av Lars O. Lagerqvist – säljs i Kungl. Myntkabinettets butik. Den är illustrerad med många bilder i färg.

Pris inbunden 150 kr. Medlemmar i Kungl. Myntkabinettets Vänner har 10% rabatt.

Inget är nytt under solen

Man skulle kanske kunna tro att s.k. "fallskärmar" och rundligt tilltagna avgångsvederlag är en innovation från vår egen genomskrivna tid. Så är emellertid inte fallet. Ett bra exempel på detta är ärkebiskopen Johannes Gerechini i Uppsala (1408-1421), som jag för en tid sedan av en händelse råkade stöta på i redogörelsen för år 1421 i Vadstena klostrets minnesbok, *Diarivm Vazstenense*.

Ärkebiskop Johannes hade länge å det grövsta misskött sitt ämbete och var nu föremål för utredning. Allt eftersom denna fortskred hoppade sig klagomålen och beskyllningarna mot honom. Han anklagades bl.a. för brutalitet, förtryck, girighet, slöseri, lössaktighet och mened. Till sist fann han för gott att inför kungen (Erik av Pommern) och den påvliga utredaren ärkebiskop Johannes i Riga själv avsäga sig sitt ärkebiskopsämbete. Dock ingalunda villkorlös. Som en engångssumma för sitt frånträde begärde han 300 nobler och dessutom 300 dukater årligen så länge han levde. I runda tal motsvarade den begärda engångssumman åttio årslöner för en kroppsarbetare på 1420-talet. Den årliga summan på 300 dukater motsvarade i sin tur cirka fyrtio arbetarlöner. Sannerligen ingen dålig ersättning för ett uselt utfört jobb! Vadstenamunken kunde heller inte avhålla sig från en personlig kommentar i sin krönika. Och paralleller med vår egen tid finns onekligen.

Slutligen kan nämnas att biskop Johannes Gerechini fick ett slut helt i linje med hans leverne i övrigt. I början av 1430-talet återfinns vi honom som biskop igen, den här gången i Skálholt på Island. Även där gjorde han sig snart djupt hatad av befolkningen och till sist tröt deras tålmod. De slog ihjäl honom och kastade honom i ån efter att för säkerhets skull först ha sytt in kroppen i en säck. Detta hände år 1433, och enligt en gammal biskopskrönika fick biskop Johannes Gerechini bara vad han förtjänade. Så kan det gå!

Så till sist något om "fallskärmsnominalerna". Nobel (eller skepps-nobeln efter åtsidans skepp) började präglas i England 1344 (fig. 1). Den var av nästan rent guld, 995/1000, och vägde på 1420-talet ca 7 gram. Nobeln var internationellt ett mycket populärt och gångbart handelsmynt, inte minst här uppe i Skandinavien. När t.ex. Öresundstullen infördes 1429 fastställdes avgiften till just en nobel per fartyg.



Fig. 1. (Skepps)nobel präglad i London på 1360-talet för Edward III. Privat ägo. Foto: JEO.



Fig. 2. Dukater präglad i Venedig för dogen Andrea Dandolo (1343-54). Privat ägo. Foto: Kenneth Jonsson.

Dukaten (it. *zecchino/sekin*) är Venedigs svar på florinen, det populära guldmynnet från Florens som började präglas 1252. Dukater slogs från 1284/85 och hade liksom florinerna en finvikt på 3,5 gram. Åtsidan visar den välsignande Kristus inom mandorla, fransidan Venedigs skyddshelgon Sankt Markus överräckande stadens fana till den knäböjande dogen (fig. 2). Även dukaterna fick en mycket stor internationell spridning och höll sig oförändrade i flera hundra år.

Rolf Alstertun

Källor och litteratur

- Andreae Olavi Rhyzelius: *Episcoposopia Sviogothica*. Stockholm 1752.
 Sutherland, C. H. V.: *English Coinage 600-1900*. London 1982.
 Hildebrand, H.: *Sveriges Medeltid*. Stockholm 1879-1903.
 Lagerqvist, L. O., Nathorst-Böös, E.: *Vad kostade det? 4:e uppl.* Borås 1997.
Nordisk familjebok, andra upplagan. Stockholm 1904-26.
Vadstena klostrets minnesbok "Diarivm Vazstenense". Stockholm 1918. □

Tre räddade Vadstena slott och fick medaljer som belöning

Vid bläddrandet i J. O. Wedbergs klippsamling (ATA, vol. II, s. 47, år 1812) föll blicken på en kort notis från år 1812. I den anonyma texten finns en berättelse om en händelse som inträffat 1809. Tre män hade släkt en eld som antänt Vadstena slott 21 november 1809. Så här lyder texten:

På Kongl. Majestäts Allernådigste Befallning, genom Dess och Rikets Kammar = Collegium, öfverlämnades sistl. Fastlags = söndag den 24 Februarii uti Wadstena Stads Kyrka, efter slutad Gudstjenst, till wederbörande de större Silfwer = Medailler, med inskrift: Sui memores alios fecere merendo, att bära på bröstet i hwitt sidenband, som Kongl. Majestät i nåder tillagt Lif-Grenadieren Ferssman, Drängarne Anders Jansson och Jacob Nilson samt Murare = Gesällen Hagstedt, för mod och tilltaggenhet, att under wåda för lif och lemmar, hafwa utmärkt sig vid eldens släckande i Wadstena Slott, som genom ett åskeslag der antändes den 21 Nov. 1809. Konungens nådiga afsigt med dylika belöningar, tolkades i anledning af tillfället inför en talrik folksamling, af H. von Steyern, f.d. Major.

Undertecknare av notisen är friherre Henrik Vult von Stejern (1768-1844). Han hade själv vunnit en mycket fin medalj. Han hade nämligen deltagit till sjöss i 1788-1790 års krig och varit med om slaget vid Hogland, reträtten från Viborg och bataljen vid Svenskund samt erhöll tapperhetsmedaljen i guld. I det civila var han kassadirektör vid Göta kanalverk i Östergötland.

Henrik Vult von Stejern hade dock problem på hemmaplan med sin son. Av den anledningen tvingades fadern sätta in en pinsam notis i Post och Inrikes Tidningar 4 december 1828:

Som min Son, Cornetten wid Smålands HusarCorps Gustaf Sebastian von Stejern, ännu inte uppnått myndiga år, och derjemte wisar sig wara mindre god hushållare; så nödgas jag åtwarna en hwar, att icke lemna honom några penninge = försträckningar eller credit på waror, emedan hans förbindelser af mig hwarken erkännas eller betalas, och hans egna tillgångar netto utgöra hwad han med ordentlighet tarfligen kan lefwa wid.

Sonen var vid detta tillfälle tjugo år.

IW

Tre medaljliknande porträtt över Karl XIV Johan

Eftervärlden möter Karl XIV Johan i många skepnader. Hans finns avporträtterad som ung underofficer, fransk marskalk, sittande till högt med uppvakning, sängliggandes, i miniatyrform, på mynt och medaljer, skulptur etc. Det var empirin som var den förhärskande konststilen. Helt klart fanns det ett stort intresse för den nye kungen och ett sug efter målningar. Gustavianerna fick flytta på sig på herrgårdarnas och residensens väggar.

Inom medaljkonsten känner vi till ca 130 samtida porträtt över Karl XIV Johan. De flesta av dessa medaljer är resultatet av officiella beställningar. Gravörernas namn är oftast kända: Enhörning, Frumerie, Ludvig Persson Lundgren, Grandel m fl.

De flesta finns också beskrivna av Bror Emil Hildebrand i *Sveriges och svenska konungahusets minnespenningar*, del II, Stockholm 1875. Men det finns också ett antal medaljer som knappast alls uppmärksammas. Tre sådana ligger i Sven Svenssons samling (nu KMK, inv. nr 101 199).



Foto: Jan Eve Olsson, RAÄ. Skala 1:1.

1. Ensidig medalj över Karl XIV Johan, gjuten, oval, 28 x 23 mm, brons. Konströrelsen okänd liksom beställaren. Åtsidan visar kungens bröstbild, höger profil. Kungen är iförd uniform.

2. Ensidig utskuren porträttbild över Karl XIV Johan, höger profil. Höjd 28 mm. Porträttet är signerat C. E., dvs Carl Enhörning.

Kungen framträder iförd uniform med hög krage, höger profil.

Enhörning (1754-1821) graverade ofta medaljer m.m. som ren spekulation. Att beställare saknades hindrade inte honom från att framställa sådant som han trodde skulle kunna gå att sälja. Kanske var avsikten med den utskurna kungaprofilen att den skulle kunna fästas på t ex ett doslock.

3. Ensidig prägld jetong av tenn, 32 mm. Konströrelsen och beställaren är okända.

Kungen avbildas i profil, vänster, med mantel. Runt porträttet finns en korslagd lagerkrans.

Jetongen kan ha tillverkats för att fungera som just en smärre medalj eller jetong. Det kan också vara så att den är avsedd att fästas på t ex en dosa.

IW

STJÄRNGLANS – FILMENS STORA PÅ MEDALJ!

Ny utställning på **KUNGL. MYNTKABINETTET**
19 september – 28 november 2001

Låt filmens stjärnor tjusa Dig i höstens specialutställning som bjuder på medaljer med skådespelare, regissörer, festivaler och filmjubileer från olika länder och tider!

En tryckt katalog berättar om de verkligt stora i filmens värld – Ingmar Bergman, Charlie Chaplin, Greta Garbo, Jacques Tati, Buster Keaton, Marilyn Monroe, Marlene Dietrich, Brigitte Bardot, Luis Buñuel, François Truffaut m.fl.

Sex specialprogram arrangeras i anslutning till luncher i utställningen. Tag också chansen att se de filmklassiker som visas i museets hörsal lördagar och söndagar kl. 13.00! För detaljprogram se KMK:s hemsida (www.myntkabinettet.se) och i dagspress.



Om en nyfunnen anglo-skandinavisk prägling från Bote i Alskogs sn, Gotland

Under perioden 9 till 11 maj i år deltog undertecknad i ett par efterundersökningar medelst metalldetektor¹ på gamla skattfyndsplatser på Gotland. Detta projekt har under årens (sedan 1977) lopp resulterat i ett stort antal vikingatida mynt (ca 13 999²) som i sin tur har bidragit till att öka kunskapen kring mynten, myntfynden och samhällena på bl.a. Gotland under vikingatid och framåt. Projektet har även medfört att plundringar av de undersökta platserna har kunnat undvikas. För närvarande sköts all efterundersökning av arkeolog Jonas Ström, Gotlands Fornsal, och detta är möjligt tack vare Gunnar Ekströms stiftelse för numismatisk forskning, vilken har finansierat arbetet sedan drygt två år.

Bland alla de föremål (ej enbart mynt, utan även bitsilver, smycken etc.) som påträffats hittills i år vill undertecknad lyfta fram ett enskilt mynt, nämligen en anglo-skandinavisk prägling. Det aktuella myntets stampkombination återfinns i Brita Malmers *The Anglo-Scandinavian Coinage c. 995-1020*³, vilken ingår som volym nr 9 i serien *Commentationes de nummis saeculorum IX-XI in Suecia repertis. Nova series*. Myntet består av följande stampkombination: åtsidan, nr 104, och fränsidan, nr 1180, således 104.1180. Myntet ingår i den lilla stampkedjan nr 112. Tidigare har två exemplar av denna stampkombination dokumenterats (se Malmer 1997, s. 107). Det ena exemplaret (104.1180.1) finns i Kungl. Myntkabinettets samlingar i Stockholm och det andra exemplaret



Exemplar av anglo-skandinavisk prägling (Malmer 9.104.1180) från början av 1000-talet, funnen vid efterundersökning den 11 maj 2001. Att myntbilden ser skev ut beror på att myntet är kraftigt böjt i ena kanten. Foto: Frédéric Elfver. Skala 1,5:1.

(104.1180.2) finns i Den kgl. Mønt- og Medaillesamling i Köpenhamn. Båda saknar fyndproveniens. Nu finns således ett exemplar med fyndproveniens. Det nyfunna exemplaret påträffades i Bote, Alskogs socken på Gotland.

När och var är myntet präglat? Den förra frågan är svår att besvara precis eftersom antalet mynt som ingår i stampkedjan ej är stort (14 exemplar exklusive det nu påträffade – se Malmer 1997, s. 42). De tre äldsta t.p.q.⁴ som ingår i stampkedjan nr 112 är från år 997, 1011 och 1023 (Malmer 1997, s. 42). Depån i Bote, Alskog, har idag t.p.q. 1000/1001, men detta kan komma att justeras efter genomgång av de i år funna mynten. Mynten som ingår i stampkedjan nr 112 förs till södra delen av Skandinavien (Malmer 1997, s. 53), sannolikt Lund.

Det nyfunna exemplaret väger 1,58 g och har en diameter på 21 mm. Stampställningen är 240°. Antalet pecks, eller probärmärken, uppgår till 0 på åtsidan och 11 på fränsidan. Åtsidans inskrift lyder ETHERED REX ANGLEOX. Fränsidan är delvis förvirrad och myntmästarens namn kan läsas som OUFRIK (för

teckningar av inskrifterna – se Malmer 1997, s. 370, nr 104 samt s. 480, nr 1180). Myntet är en imitation av den engelska mynttypen Long Cross, som i England präglades mellan år 997 och 1003.

Frédéric Elfver

Litteratur

Malmer, Brita, 1997: *The Anglo-Scandinavian Coinage c. 995-1020. Commentationes de nummis saeculorum IX-XI in Suecia repertis. Nova series* 9. Stockholm.

MUNTHANDEL G. HENZEN

~ Ancient Coins ~
~ Medieval Coins ~
~ Modern Coins ~

free pricelists on request!

Postbus 42

NL-3958 ZT Amerongen

Tel. 0031-343-430564

Fax 0031-343-430542

e-mail: henzen.coins@wolmail.nl

Strandbergs Mynt

&
Aktiesamlaren AB

köper och säljer

Mynt, sedlar, ordnar, medaljer, aktiebrev
äldre handlingar m.m.
charta sigillata, fornsaker m.m.

Se vår hemsida

www.aktiesamlaren-bjb.se

Arsenalsgatan 8C, Box 7377, 103 91 Stockholm
Tel: 08-611 01 10, Fax: 08-611 32 95

Noter

¹ Det skall påpekas att det generellt råder förbud mot att medföra och använda metalldetektor på fast fornlämning eller där hembudspliktiga fynd påträffats tidigare. Riksantikvarieämbetet och undersökningsverksamhet med tillstånd omfattas ej av detta förbud. Se även *Svensk författningssamling* 1988:950, Lag om kulturminnen m.m. Monica Golabiewski Lannby (Kungl. Myntkabinettet) har skrivit en informativ artikel i *SNT* 1989:1, s. 13-15.

² Om det stora fyndet (ca 13 500 mynt) från Spillings, Othem socken, Gotland (påträffat 1999) tas med ökar antalet till ca 27 499 mynt. Antalet medeltida mynt uppgår till ca 1364. För dessa upplys-

ningar tackas professor Kenneth Jönsson. För vidare uppgifter om fyndet från Spillings – se Jonas Ström och Per Widerströms artikel i *Gotländskt Arkiv* 2000, s. 29-40.

³ Boken är anmäld i *The Numismatic Chronicle*, bd 67, 1997, s. 154-155 av Svein H. Gullbekk samt i *Nordisk Numismatisk Unions Medlemsblad*, 2000:5, s. 110-111 av Jørgen Steen Jensen.

⁴ Med t.p.q. (terminus post quem) avses det första möjliga präglingsåret för det yngsta myntet i ett depåfynd. T.p.q. är således ett slags bakre gräns för präglings tillkomst.

Mynt i skålgrop på Birka – ånyo

I SNT 2000:6 skrev undertecknad om mynt som påträffats i en skålgrop på Birka i Mälaren¹. Bland annat ställdes frågan om mynten i skålgropen på Birka bara var ett sentida, med turismen förknippat fenomen eller om deponering av mynt och kanske även andra föremål förekommit på platsen sedan en längre tid.

Kort efter att artikeln publicerats fann jag att Holger Arbman redan hade uppmärksammat fenomenet med mynten i skålgropen på Birka (Arbman 1939:91-92). Ett foto visar samma sten (med en stor mängd mynt) som jag fotograferade i samband med mitt besök i juli 2000. Under bilden står följande: "I offerstenarna, där man fordom gav sin tribut till de avlidnas andar, offra turisterna i dag sina slantar till Hemlandens vård och ans". Längre fram står det: "Till offer ha även de skålförmiga groparna i ett fyrtiotal stenar, som alla ligga samlade bland gravkullarna utanför stadsvallens nordligaste del, tjänat. Hit ha tydligen vissa speciella offerhandlingar förlagts". Nu vet vi alla fall att turister har "deponerat" sina slantar i skålgropen sedan slutet av 1930-talet.

Frédéric Elfver



Foto ur H. Arbman 1939.

Bilden visar samma sten med skålgrop som omnämns och är avbildad i SNT 2000:6.

¹ De mynt (samtliga moderna), som låg i skålgropen vid mitt besök den 11 juli 2000, skall enligt uppgift ha försvunnit kort därefter i samband med ett skolbesök på platsen.

Litteratur

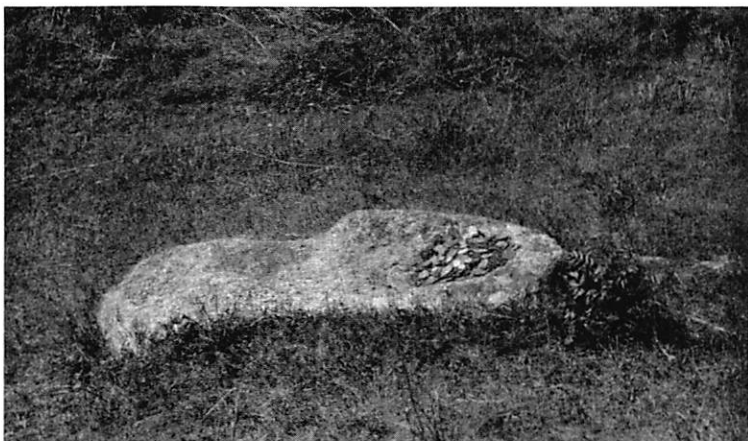
Arbman, H. 1939: Birka – Sveriges äldsta handelsstad. *Från forntid och medeltid*. I. Stockholm.

Elfver, F. 2000: Mynt i skålgrop på Birka. SNT 2000:6, s 138. □

Dukater funna vid rivning av hus i Eksjö 1827

År 1827 kunde Post och Inrikes Tidningar berätta om ett spännande fynd i Eksjö. Den korta texten lyder sålunda:

Wid reparation af det stora huset wid Gripenbergs Sätessgård, bygd för Westfaliska freden, har man uti ett af de stora tornen funnit tre dukater under taklisterne upplagde, på ett ställe dit ingen utifrån kunnat nalkas, icke heller menniskor från husets inre sida kunnat åtkomma. Det återstår således föga någon annan gissning än den, att en gammal tro är sann, att rättor stundom undansnilla och förwara gamla metallsaker. En af dessa dukater har varit af Johan Casimirs prägel.

En av gulddukaterna skulle därmed vara präglad för Johan Casimir av Polen (1649-1668). Rättor som gömmare av skatter är väl något tveksamt, men många berättelser om detta förekommer i olika länder. IW

Ett minne från striderna vid Ratan i augusti 1809

En fredagsmorgon i april satt undertecknad och pollettkännaren Börje Rådström och samtalade. Jag frågade honom när han började samla på mynt och polletter. Han berättade då att det var i samband med en myntgåva från fadern Axel Rådström. Tidpunkten var omkring 1957. De mynt som Börje fått hade fadern hittat ca 1956 vid den gamla soldatkyrkogården i Ratan i Bygdeå socken, Västerbotten. Axel Rådström hade hittat mynten lösa på marken. Han hittade också två små kanonkulor. De tre hittade mynten var präglade under Gustav IV Adolfs regering och valörerna var ½ och ¼ skilling. Axel Rådström bodde i Bygdeå. Han var byggnadsarbetare. Ibland var han anställd och ibland byggde han i egen regi. Han var mycket kulturellt intresserad.

Ratans hamn blev 1765 stapelplats för Västerbottens städer. Platsen är

annars mest känd från 1809 års krig som ut- och inskeppningsplats för den olyckliga Västerbottensexpeditionen. Vid Ratan landsattes den 17 augusti 1809 den svenska armé under general Wachtmeister, som skulle anfälla ryska styrkor i trakten av Umeå. De ryska trupperna hade general Kamenski som befälhavare. Efter motgången vid Sävar 19 augusti drog armén sig tillbaka till Ratan. Där uppstod 20 augusti en strid mellan svenskar och ryssar. Svenskarna hade lyckats få fram uppkastade skansar som skulle skydda landstigningsplatsen. Den 22 augusti 1809 inskeppades armén på flottans fartyg och lämnade Ratan. Hela företaget var ett misslyckande.

De döda begravdes i skogen. Det var på denna soldatkyrkogård som mynt och kanonkulor hittades. Ett minne från när rysk trupp dominerade en stor del av den norrländska kusten.

Generalen Gustaf Wachtmeister (1757-1826) blev i mars 1809 högs- te befälhavare över den nyorganiserade kustarmén, som skulle insättas bakom de ryska linjerna och avskära ryssarnas återtag. Det var i den egen- skapen som han kom att leda de militära operationerna vid Sävar och Ratan. Tyvärr saknade han de rätta förutsättningarna. Han var tapper och pliktrogen men utan erfarenhet av större och självständigare militära uppgifter. Eftervärlden har gett Wachtmeister ansvaret för Västerbottensexpeditionens olyckliga utgång. Han vågade aldrig ta några risker. IW

SNF:s auktion 141

Lördagen 1 december
2001

Tid: 16:30

Plats: Kungl. Myntkabinettet,
Slottsbacken 6, Stockholm

Visning: 1 december kl 9:30 - 15:00

Föremålen kommer
från
Sven Svenssons samling



Auktionsvillkor

1. Endast medlemmar i Svenska Numismatiska Föreningen, nedan kallad SNF, eller i annan till Nordisk Numismatisk Union ansluten förening äger rätt att närvara och lämna bud.
2. Medlemmar i till SNF anslutna klubbar och föreningar ska gemensamt lämna bud i sin klubbs/förenings namn.
3. Katalogens uppgifter har utformats med största möjliga omsorg med reservation för smärre misstag eller fel som kan ha uppstått vid katalogens redigering. Korrigeringar kan komma att meddelas vid auktionstillfället.
4. Objekten säljs i befintligt skick. Då föremålen kan granskas vid angiven visningstid accepteras normalt inte reklamationer från vid auktionen närvarandes personer. Reklamationer från icke närvarande budgivare ska vara SNF tillhanda senast 14 dagar efter mottagandet. Reklamationer får inte beläggas med lösen.
5. Auktionsledningen avgör eventuella tvistefrågor i samband med auktionen och har rätt att slå samman, dela, utesluta och ändra ordningsföljden mellan objekten om så visar sig lämpligt.
6. Budgivare är alltid själv ansvarig för avgivet bud även om detta sker på en annan persons uppdrag.
7. Auktionsledningen avgör eventuella tvister rörande budgivningen och har också rätt att om den så bedömer lämpligt ta upp ett tidigare nummer till förnyat utrop.
8. Lägsta bud är 50 kronor och auktionsledningen bestämmer hur buden ska höjas.
9. **Inropsavgift på 10% på klubbslagets pris tillkommer och erläggs köparen.**
10. Inköpta objekt ska avhämtas omedelbart efter auktionen mot erläggande av full betalning.
11. Anbud från icke närvarande anbudsgivare bevakas av auktionsledningen kostnadsfritt och med största omsorg. Om två skriftliga anbud är lika äger det först inkomna anbudet företräde. **Sista dag för anbud är 25 november 2001.**
12. Icke närvarande budgivares inköpta objekt översänds mot postförskott varvid kostnader för försändelse och emballage samt postens avgifter tillkommer.
13. Äganderätten till objekten övergår till köparen först när full betalning är SNF tillhanda.
14. Tvister som kan uppkomma i samband med denna auktion ska hänskjutas till Stockholms tingsrätt vilken skall tillämpa svensk lagstiftning.
15. Deltagande i auktionen är frivillig och innebär att dessa villkor accepteras.

OBS! Angivna priser i katalogen är att betrakta som uppskattningspriser. Objekten kan säljas såväl över som under dessa priser.

Litteraturförteckning och förkortningslista: - Se tredje sidan från slutet av denna katalog.

Uppnådda priser vid auktion 140 (25 november 2000) återfinns på näst sista sidan.

Katalogens omslag: Bild av mynt nr 14 och 100.



1



2

VALDEMAR 1250-1275

1. LÖDÖSE m.fl. myntorter?. Penning, 0,12 g.

Krönt vänstervänt lejonhuvud inom slät ring.

LL XVIIIB:6b. SS 67.

1/1+

400

2. ÖREBRO (m.fl. myntorter?). Penning, 0,13 g.

Krönt framvänt huvud inom slät ring.

LL XVIIIA:1c. SS 96.

01

1000



3



4

MAGNUS LADULÅS 1275-1290

3. GÖTALAND (Skara?) Penning, 0,12 g.

Uncialt M inom slät ring.

LL XVIIIIC:1a. SS 142.

1/1+

500

4. GÖTALAND (Skänninge?) Penning, 0,12 g.

Latinskt M, med punkt som bitecken ovanför bokstaven, inom slät ring.

LL XVIIIIC:4b. SS 154.

1+

600



5



6



7

MAGNUS ERIKSSON 1319-1363

5. LÖDÖSE. Penning, 0,40 g.

Folkungalejon åt vänster)(Krona sedd rakt från sidan med två punkter som bitecken under kronan.

LL XXVIIIA:4. SS 222.

Sällsynt.

1/1+

1200

6. OKÄND MYNTORT. Penning, 0,30 g.

Folkungalejon åt vänster)(Uncialt M mellan tre kronor.

LL XXVIIIA:6b. SS 254.

Ovanlig.

1/1+

300

7. OKÄND MYNTORT. Penning, 0,42 g.

Folkungalejon åt vänster)(Kors mellan tre kronor.

LL XXVIIIA:11. SS 276.

1/1+

200



8



9



10



11



12

KARL KNUTSSON BONDE?

8. STOCKHOLM. Penning, 0,23 g.
 Krönt framvänt huvud inom slät ring.
 LL XXXII:4a (ex. längst t.v.). Malmer KrHYIb (jfr. M. 103-104.). SS 300.
Dateras av Malmer till ca. 1450-70.

1/1+

600

STEN STURE D.Ä.

9. STOCKHOLM. Penning, 0,30 g.
 Krönt framvänt huvud inom slät ring.
 LL XXXII:6c. Malmer KrHYIIIe (jfr. M. 172-177.). SS 310.

1

300

ALBREKT AV MECKLENBURG

10. VÄSTERÅS. Penning, 0,24 g.
 Krönt uncialt A inom slät ring.
 LL XXXIII:1a. Malmer KrAÄb. SS 316.

1/1+

400

11. SÖDERKÖPING. Penning, 0,33 g.
 Krönt S inom slät ring.
 LL XXXIII:2a. Malmer KrSÄa. SS 329.

1/1+

250

12. STOCKHOLM. Örtug, 1,34 g.
 Krönt framvänt huvud)(Kors, i vars övre vinklar kronor samt
 med nedre korsarmen överlagd med en krona.
 LL 4b. SS 369.

1/1+

1200



13



14

ERIK AV POMMERN 1396-1439

13. STOCKHOLM. Örtug, 0,86 g.
 Krönt framvänt huvud)(Uncialt E lagt på litet kors.
 LL 1b. SS 399

bläckskrift 1/1+ 800

14. VÄSTERÅS. Örtug, 1,16 g.
 Trekronorssköld)(Uncialt A lagt på kors med lång huvudarm och korta tvärammar
 (möjligen ett Ave Maria monogram).
 LL 7. SS 457. RRRR

Extremt sällsynt mynttyp. Endast tre exemplar kända totalt.

*Har inte utbjudits till försäljning under de senaste hundra åren. Har varit KMKs
 utställningsexemplar. En raritet av högsta klass. Se vidare artikel i SNT nr 5, 2001.*

1/1+

15 000



15



16

KARL KNUTSSON BONDE

15. STOCKHOLM. Örtug, 1,55 g.
Bondevapnet på stort kors)(Trekronorssköld på stort kors.
LL 3b. SS 521.

1

750

HANS 1497-1501

16. STOCKHOLM. Halvörtug, 0,91 g.
Oldenburgska vapnet)(Krona.
LL 5. SS 724
Sällsynt.

1/1+

2500



17



18

SVANTE NILSSON 1504-1512

17. VÄSTERÅS. Halvörtug, 0,98 g.
Krona)(Uncialt A. På båda sidor Natt- och Dagvapnet.
LL 3a. SS 742.

1+

2000

STEN STURE D.Y. 1512-1520

18. STOCKHOLM. Halvörtug, 0,92 g.
Krona)(S. LL 9a. SS 771.

1+/01

1000



19



20

GUSTAV VASA 1521 - 1560

19. VÄSTERÅS. Öre 1529, 2,50
App 35 typ 13B, SM 13, SS 820
Korroderad

1

700

20. VÄSTERÅS. Örtug 1529, 1,52 g
App 48 typ 17A, SM 19b, SS 831

1

500



21. VÄSTERÅS. Fyrk 1529, 0,75 g
App 130 typ 22B, SM 29b, SS 872

1/1+ 600

22. STOCKHOLM. Öre 1523, 4,10 g
App 164 typ 24, SM 37, SS 893
Korroderad

Den ytterst sällsynta varianten med GUBERNATOR i åtsidans omskrift.

1? 1000



23. STOCKHOLM. Örtug u år (=1524-1527), 1,16 g
App 222 typ 33, SM 56, SS 918b

1/1+ 500

24. STOCKHOLM.. Fyrk 1528, 0,67 g
Jfr App 381 typ 50, SM 81, SS 986
Småsprickor

1/1+ 400

25. VÄSTERÅS. Mark 1538, 12,28 g
App 536, SM 143, SS 1042
Plantsfel

1 3000

Denna typ av västeråsmarker är ytterst sällsynt.



26. SVARTSJÖ. ½ mark 1545, 5,33 g
App 861, SM 193, SS 1110
Lätt korroderad

1/1+ 1000

27. STOCKHOLM. 4 penningar 1560, 0,92 g
jfr App 1100, SM SM 141b, SS 1183

1 500

Fråns med NSIGNIA — WAN och två siffror i årtalet.



28



30

ERIK XIV 1560 - 1568

28. STOCKHOLM. 8 öre klipping 1567, 11,42 g

Ant 583, SM 55, SS 1272

Sällsynt årtal.

1/1+

1000

29. REVAL. Ferding 1561, 2,48 g

Ant 597var, SB 10, SS 5971

Obetydliga repor

1+

700

30. REVAL. Ferding 1562, 2,82 g

Ant 600, SB 12, SS 5983

Perforerad

1

100



31



32

31. REVAL. Schilling 1565, 0,95 g

SB 31a, SS 6082

God 1+

300

32. REVAL. Schilling 1567, 1,15 g

SB 33, SS 6109

1/1+

300



33



34

JOHAN III 1568 - 1592

33. STOCKHOLM. 2 öre 1572, 2,53 g

Lev 348, SM 64, SS 1355

Sällsynt årtal.

1

400

34. STOCKHOLM. 2 öre 1591, 3,20 g

Lev 420 SM 68, SS 1367

1+

400

35. STOCKHOLM. ½ öre 1569, 1,28 g

Lev 501, SM 77, SS 1388

1

100

36. STOCKHOLM. ½ öre 1574, 1,33 g Lev 521, SM 82, SS 1403 Plantsfel	1/1+	150
37. STOCKHOLM. ½ öre 1576, 1,39 g Lev 535, SM 84, SS 1415	1/1+	100
38. STOCKHOLM. ½ öre 1579, 1,25 g Lev 554, SM 88, SS 1425 Ärgfläck	1	100
39. STOCKHOLM. ½ öre 1581, 1,26 g Lev 570, SM 90, SS 1440 Bucklig	1?/1	100
40. STOCKHOLM. ½ öre 1581, 1,33 g Lev 574, SM 90, SS 1443	1	150



41



42



44

41. STOCKHOLM. ½ öre 1582, 1,36 g Lev 588, men SVECI I RX på åtsidan, SM 78, SS 1455 Ojämn plants, bläckskrift	1/1+	100
42. STOCKHOLM. ½ öre 1586, 1,48 g Lev 612, SM 95, SS 1471	1+	250
43. STOCKHOLM. ½ öre 1592, 1,48 g Lev 649)(648, SM 100, SS 1492	1	100
44. STOCKHOLM. Fyrk 1584, 0,70 g Lev 668a, SM 111, SS 1510 Ärg	1?	100



45



46



47

45. STOCKHOLM. 2 penningar utan år (1576), 0,58 g Lev 723, SM 121, SS 1545 <i>Ett ovanligt bra exemplar.</i>	1+	1000
46. REVAL. Ferding utan årtal, 2,26 g SB 40, SS 6138 Ojämn plants	1?	150
47. REVAL. Ferding utan årtal, 2,41 g SB 40, SS 6141	1	250



48. REVAL. Schilling utan årtal, 0,89 g
SB 47, SS 6151

1+ 600

49. REVAL A) Schilling utan årtal, 0,96 g
b) schilling utan årtal, 0,83 g
SB 43b, SS 6166-67. 2 ex
Ett ex med hål

1? - 1 100

50. REVAL. Schilling utan årtal, 0,85 g
SB -, jfr SB 43, SS 6168

Från sidans omskrift börjar och slutar med en punkt, saknar mm-märke, sällsynt.

1/1+ 400

51. REVAL. Schilling utan årtal, 0,91 g
SB 43b, SS 6169

1/1+ 150



SIGISMUND 1592 – 1599

52. STOCKHOLM. Fyrk 1593, 0,80 g
SM 25, SS 1591a
Liten ärgfläck

1/1+ 500

KARL (IX) riksföreståndare 1598 - 1604

53. STOCKHOLM. ½ öre 1601, 1,83 g
Bruun 668, SM 29, SS 1661
Snyggt exemplar

1+/01 500

KARL XI 1604 - 1611

54. STOCKHOLM. 2 öre 1609, 1,76 g
Bruun 724, SM 65a, SS 1734

1/1+ 250

55. STOCKHOLM. Öre 1609, 1,47 g
Jfr Ant 420, SM 68, SS 1745
Ros före och efter valören.

1/1+ 250

56. STOCKHOLM. Öre 1611, 1,57 g
Jfr Ant 423, SM 70, SS 1755

Variant med ·1·611·

1?/1 100



57



59



62

57. GÖTEBORG. Öre 1610, 1,38 g
Jfr Ant 435 men andra bitecken i början av fråns omskrift, SM 84, SS 1784f
Med CIVITATIS GOTHOBVRGENS.

1 350

58. GÖTEBORG. Öre 1610, 1,44 g
Jfr Ant 432, SM 84, SS 1784g
Med CIVITATIS GOTHOBVRGENSIS
Hål

1? 100

JOHAN, hertig av Östergötland 1606 - 1618

59. SÖDERKÖPING. Öre 1617, 1,37 g
Ant 447, SM 7a, SS 1801
Korroderad
Hela årtalet utskrivet.

1 300

GUSTAV II ADOLF 1611 - 1632

60. STOCKHOLM. Öre 1617, 1,19 g
SM 70, SS 1863b

1/1+ 300

61. STOCKHOLM. Öre 1624, 1,71 g
SM 77, SS 1936

1/1+ 300

62. GÖTEBORG. Öre 1625, 1,38 g
SM 101a, SS 1974
Dubbelpräglad
Myntmästarmärket placerat upptill på åtsidan.
Göteborgsörerna från Gustav II Adolf är alltid sällsynta.

1/1+ 500



63

63. RIGA. Thaler 1630, 28,88 g
Antell 726, JH 131, SB 5, SS 6569
Rengjord
Exemplaret har varit utställt i den permanenta utställningen i KMK:s tidigare lokaler.

1/1+ 5000



70



71



70. GÖTEBORG. Öre 1636, 1,24 g
SM 87, SS 2472

1?/1 200

71. SÄTER. Öre 1638, 52,23 g
Cav 2, HH 53, SM 105a, SS 2480
Varit rengjord
Utan voluter.

1/1+ 2000

72. NYKÖPING. A) ¼ öre 1633, 10,39 g, b) ¼ öre 1633, 8,76 g
HH 1 och 6, SM 119, SS 2589 och 2594. 2 ex.

1? 75

73. NYKÖPING. A) ¼ öre 1634, b) ¼ öre 1634, 10,60 g
Cav 171 (detta ex), HH 23 och 37, SM 121-122, SS 2616 och 2636. 2 ex.
Båda varianterna med årtalet upptill resp nedtill.

1?/1 - 1/1+ 100

74. NYKÖPING OCH SÄTER. A) ¼ öre 1636, 11,09 g, b) ¼ öre 1637, 9,47 g
HH 44 och 48 men var krona, SM 124-125, SS 2653 och 2664. 2 ex.

1? 75

75. SÄTER. A) ¼ öre 1638, 12,18 g, b) ¼ öre 1642, 9,97 g
HH 77 och jfr HH 106, SM 126, SS 2674 och 2686. 2 ex.
Bläckskrift

1/1+ - 1? 100



76



77



76. POMMERN. Dukat 1642, 3,43 g
JH 166, SB 4, SS 7775
Något bucklig

1/1+ 3000

77. POMMERN. Taler 1642, 28,73 g
SB 16, SS 7786

1/1+ 3000

78. POMMERN. Witten 1651, 0,41 g
SB 27, SS 7801
Ojämn plants

1/1+ 200

KARL X GUSTAV 1654 - 1660

79. STOCKHOLM. Öre 1659, 1,17 g
Bruun 1182, Old 1346, SM 31, SS 2770
Myntmästarmärke GW

nära 1+ 500



80. ELBING. 18 Groschen u å (1656), 5,87
Jfr SB 15, SS 7757
Avvikande porträtt, valör mellan lejonets ben.

1?/1 700

81. POMMERN. 1/24 taler 1660, 1,55 g
SB 43, SS 7837

1+/01 300

KARL XI 1660 - 1697

82. STOCKHOLM. 2 mark 1665, 9,84 g
Bon 190, SM 106c, SS 2907

1?/1 300

83. STOCKHOLM. 2 mark 1666, 10,13 g
Jfr Bon 203, Jfr SM 113, SS 2919
Plantsfel

1+ 750



84. STOCKHOLM. 2 mark 1669, 10,74 g
Jfr SM 120d men var porträtt, SS 2942

1/1+ 1000

85. STOCKHOLM. Mark 1665, 5,27 g
SM 158b, SS 3028

1?/1 600

86. STOCKHOLM. Mark 1669, 4,70 g
SM 162, SS 3029
Rengjord

1?/1 400



101

101. POMMERN, 2/3 taler 1685, 18,31 g

SB 102, SS 7905

Varit utställd

Rengjord

Myntmästarmärke BA

1+

750



102

102. POMMERN. 2/3 taler 1686, 19,15 g

SB 106 - detta ex!, SS 7906

Varit rengjord, fläck på åtsidan

1+/01

1000



103

103. POMMERN. 2/3 taler 1689, 16,9 g

SB 113b, SS 7918

Rengjord

Myntmästarmärke ILA.

1/1+

600



104



105

104. POMMERN. 2/3 taler 1693, 16,63 g
SB 118, SS 7932
Något korroderad

1/1+

450

105. POMMERN. 1/3 taler 1673, 8,32 g
SB 125c, SS 7945
Små fläckar

1/1+

350



106



110

106. POMMERN. 1/3 taler 1674, 9,16 g
SB 128, SS 7959
Rengjord

1/1+

300

107. POMMERN. 1/12 taler 1694, 3,55 g
SB 154, SS 8039
Svagtpräglad

1+/01

500

108. POMMERN. 1/24 taler 1671, 1,65 g
SB 168d, SS 8149
Myntmästarmärket delat av årtalet.

1/1+

150

109. POMMERN. 1/24 taler 1672, 1,84 g
SB 169c, SS 8163
Plantsfel
Myntmästarmärke DS i omskriften.

1/1+

150

110. POMMERN. 1/24 taler 1681, 1,64 g
SB 172c, SS 8183
Myntmästarmärke CS under gripen.

1/1+

150

111. POMMERN. 1/96 taler 1687, 0,56 g
SB 201b, SS 8284
Korroderad

1

75

KARL XII 1697 - 1718

112. STOCKHOLM. 5 öre 1707, 3,22 g SM 107a, SS 3882	1	75
113. STOCKHOLM. A) öre 1700, 1,17 g, b) öre 1702, 1,11 g, c) öre 1706, 1,18 g SM 124, 126 och 130, SS 3926, 3934 och 3949. 3 ex.	1? - 1	250
114. STOCKHOLM. A) öre 1707, 1,34 g, b) öre 1709, 1,23 g, c) öre 1711, 1,18 g SM 131, 133 och 135, SS 3955, 3961 och 3969	1? - 1	200
115. STOCKHOLM. Öre 1717, 1,20 g SM 141, SS 4011	1+/01	300
116. RIGA. Dukat 1701, 3,47 g JH 339, SB 106, SS 7570 Obetydliga spår efter infattning <i>Ett utomordentligt vackert exemplar. Se bild i nästa nr. av SNT.</i>	nära 01	25 000



117



120

117. POMMERN. 2/3 taler 1708, 17,03 g SB 232, SS 8332 Hårt rengjord	1?/1	300
--	------	-----

ULRIKA ELEONORA 1718 - 17120

118. STOCKHOLM. Öre KM 1720, 3,77 g SM 25a, SS 4141 <i>Överpräglad på Mercurius.</i>	1	50
---	---	----

FREDRIK I 1720 - 1751

119. STOCKHOLM. 5 öre 1731, 3,41 g SM 134, SS 4310 Skrapad	1/1+	50
120. STOCKHOLM. 5 öre 1737, 3,50 g SM 139, SS 4328 Svaga repor	1+/01	150
121. STOCKHOLM. 5 öre 1745, 3,57 g SM 147, SS 4355	1	100

122. STOCKHOLM. A) öre 1722, 1,13 g , b) öre 1723, 1,18 g SM 157b och 158a, SS 4375 och 4395. 2 ex. <i>Båda med mm GZ.</i>	Båda 1?/1	100
123. STOCKHOLM. A) öre 1726, 1,23 g , b) öre 1732, 1,09 g SM 161 och 167, SS 4419 och 4445. 2 ex.	1 -1/1+	125
124. STOCKHOLM. A) öre 1732, 1,14 g , b) öre 1733, 1,20 g SM 167-168, SS 4450 och 4455. 2 ex.	Båda 1	100
125. STOCKHOLM. A) öre 1735, 1,13 g , b) öre 1737, 1,12 g SM 170 och 172, SS 4474 och 4486. 2 ex.	Båda 1	100
126. STOCKHOLM. Öre 1743, 1,11 g SM 175, SS 4497 Plantsfel	god 1+/01	200
127. STOCKHOLM och AVESTA. A) öre KM 1720, 4,66 g, b) öre KM 1725, 4,28 g, c) öre SM 1744, 14,37 g SM 332, 344a och 347, SS 4508, 4532 och 4566. 3 ex. <i>Öre KM 1720 överpräglad på Flink & Färdig.</i>	Samtliga 1	100

ADOLF FREDRIK 1751 - 1771

128. STOCKHOLM. Öre 1758, 1,21 g SM 118, SS 4727	1/1+	200
---	------	-----



129. POMMERN. 8 groschen 1758, 8,65 g SB 241b, SS 8346	1+	250
130. POMMERN. 8 groschen 1760, 7,74 g SB 246, SS 8360	1+/01	500
131. POMMERN. 8 groschen 1761, 7,56 g SB 247a, SS 8367 <i>Myntmästarmärke LFK.</i>	1/1+	125
132. POMMERN. 4 groschen 1758, 5,15 g SB 249a, SS 8373 Obetydliga repor	1+/01	300



133

133. POMMERN. 4 groschen 1759, 4,53 g
SB 250b, SS 8378
Obetydliga repor

1+/01 200

134. POMMERN. 1/6 taler 1761, 4,34 g
SB 252a, SS 8389
Myntmästarmärke LFK.

1 75

GUSTAV III 1771 - 1792

135. STOCKHOLM. 1/3 riksdaler 1786, 9,73 g
SM 70, SS 4849
Kanthack, svaga plantsrispor

1+/01 200

136. POMMERN. Dreipfennige 1776, 3,13 g
SB 265, SS 8440
Dubbelpräglad

1/1+ 75

GUSTAV IV ADOLF 1792 - 1809

137. POMMERN. Dreipfennige 1808, 2,88 g
SB 269, SS 8462
Sällsynt årtal, dessutom Sveriges sista besittningsmynt.

1/1? 150

KARL XIV JOHAN 1818 - 1844

138. STOCKHOLM. 1/16 riksdaler specie 1836, 2,11 g
SM 96a, SS 5142

1?/1 50

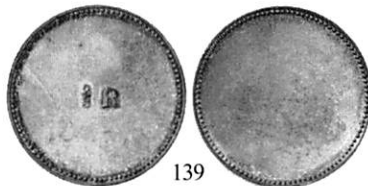

139

139. STOCKHOLM. Provmynt. 2/3 riksdaler utan årtal, 8,31 g
Hamrin P 7a, SM 180a, SS 5244

01 3000



140

140. STOCKHOLM. Provmynt. 2 caroliner utan årtal, 16,91 g
Hamrin P 12, SM 185, SS 5251

Ett mycket sällsynt provmynt i excellent skick.

01

6000



141

141. STOCKHOLM. Provmynt. Skilling 1826, 19,63 g
Cav 69-70, Hamrin P 31d, SM 203b, detta ex! SS 5262

Skada i randen

Diameter 28 mm.

1+

1500

OSKAR I 1844 - 1859

142. STOCKHOLM. 10 öre 1855, 0,88 g
SM 67c, SS 5351

1/1+

100

143. STOCKHOLM. 1/3 skilling banco 1854, 4,55 g
SM 119, SS 5412

1/1+

50

144. STOCKHOLM. 2 öre 1856, 5,63 g
SM 134, SS 5429

Små randfel

Ett vackert ex av det första och sällsynta årtalet av Oskars I:s tvåöringar.

01

1500



145

145. STOCKHOLM. Provmynt. 4 skilling banco 1844, 25,08 g
Hamrin P 10b, SM 148b, SS 5441

Med räfflad rand.

01

3500



146

146. STOCKHOLM. Provmynt. 5 öre utan årtal. 17,92 g
Hamrin P 24b, SM 162, SS 5459

svagt utpräglad

Den sällsynta varianten präglad på tjockare plants.

01

1000

147. STOCKHOLM. Provmynt. ½ öre utan årtal, 1,04 g
Hamrin P 33, SM 171, SS 5470

Med kungabild.

01

1000

KARL XV 1859 - 1872

148. STOCKHOLM. 2 öre 1865, 5,46 g
SM 65, SS 5546

01

200



149

OSKAR II 1872 - 1907

149. STOCKHOLM. Krona 1901, 7,53 g
SM 76, SS 5637

01

1000

GUSTAV V 1907 - 1950

150. STOCKHOLM. 50 öre 1920, 4,82 g
SM 76, SS 5862
Små plantsfel

01

500

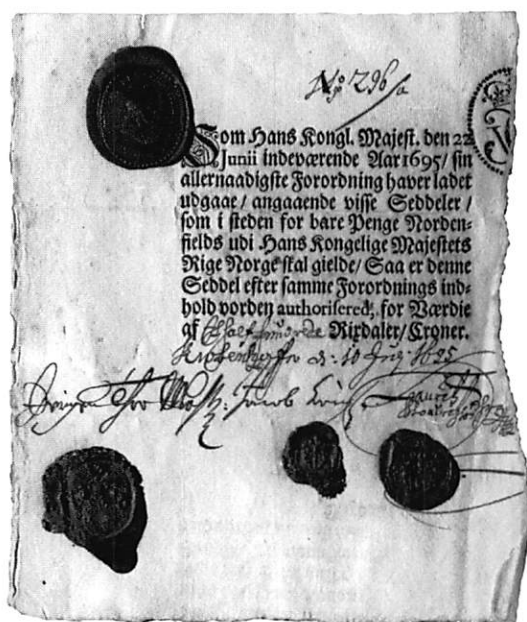

151

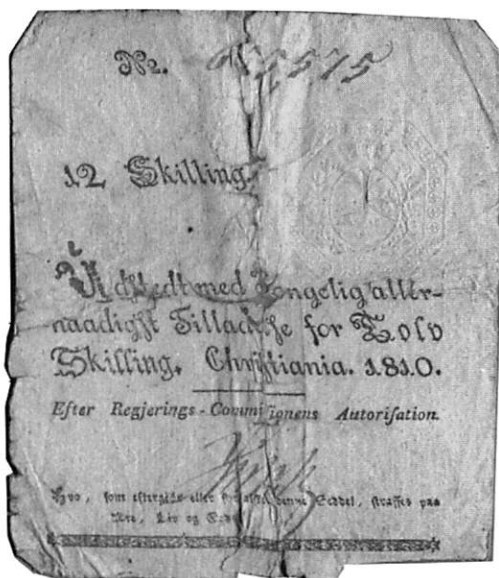

153

SEDLAR

NORGE

151. 50 rigsdaler/kroner 1695 No 296. Utan talong.

Sieg 4, SS 24117.

Sedlarna utgav då köpmannen Jørgen thor Mølen fick ett räntefritt lån på 100 000 rigsdaler av kung Christian V. Sedlarna drogs in året därpå eftersom thor Mølen inte kunde fullfölja avtalet. På sedlarna finns ett antal lacksigill med bl a kungens porträtt och thor Mølen vapen. Talongen som saknas på auktionens sedel revs bort före det att sedlarna sändes till thor Mølen för att förhindra förfalskningar. Förutom 50 riksdaler är dessa sedlar utfärdade i valörerna 10, 20, 25 och 100.

1+ 6000

152. 8 rigsbank-skillling 1814. No 60359.

Pick A 24, SS 24125

obetydlig kantförlust

1 600

153. 12 skilling 1810. No 5575

Pick A 11, SS dubl

Tejpad

2 200

154. Speciedaler 1852. No 2133898

Pick A 42, SS 24137

Riss

1? 1500

155. Speciedaler 1868. No 2231248.

Pick A 47, SS 64138

1 2500



156

GRÖNLAND

156. 6 skilling rigsmont 1856
Sieg 33, SS 24087
trasig

1?

2500



157

157. 1 krone 1883
Sieg 45, SS 24090

1

3000



158

ISLAND

158. 10 kronor 1885
Sieg 7, SS 24099

1/1+

6000



159

SPETSBERGEN

159. Svenska Stenkolsaktiebolaget
50 ore. Anvisning ser F, nr 1738
Sieg typ II s 272, SS 24211.

1+/01

2000



160

160. 10 ore. Anvisning ser H, nr 3539
Sieg typ II s 272, SS 24212.

1+

1000



161

MEDALJER

161. KARL XIV JOHAN (1818-1844) Kungliga Sällskapet Pro Patria.
Belöningsmedalj För Trohet och Flit. Gravör M Frumerie, silver 26,24 g.
Hildebrand 88, SS .10130

01

1000



162

162. OSKAR I (1844-1859) Konprins Oskar blir Vetenskapsakademiens
Förste Ledamot 1818. Slagen av Vetenskapsakademien 1819.
Gravör: M Frumerie, silver 24,90 g. Hildebrand 4, SS 10177
*Frånsidans inskrift PRINCIPI JUVENTUTIS förekommer på otaliga romerska
mynt. Hildebrand påpekar att frånsidans glob egentligen ska ligga på en trefot
men att denna på medaljen istället fått utseende "af en simpel pall".*

01

800



163

163. KARL XV (1859-1872) Öppnandet av västra stambanan 3 november 1862.

Gravör: Lea Ahlborn, silver, 50,85 g. Hildebrand 10, Olsén s 162, SS.10260.

Kanthack

Minnespenningen präglades för att utdelas till tjänstemän som arbetat med färdigställandet av västra stambanan.

01

1000



164

164. OSKAR II (1872-1907) Konstslöjdsutställningen i Göteborg år 1880.

Gravör Adolf Lindberg, silver 22,13 g. Hyckert (NM XIII) s 104f, nr 29, SS 10825

Utställningen anordnades av sällskapet gnistan och innehöll "äldre och yngre konst- alster huvudsakligen tillhörande konstamlare i Göteborg".

01

800



165

165. OSKAR II. Sextonde allmänna svenska lantbruksmötet i Stockholm år 1886.

Gravör: A Lindberg, silver, 90,37 g. Hyckert (NM XIII) s 130f nr 75, SS 10924.

Medaljen utdelades som prisbelöning.

01

500



166



167

POLLETTER

Blekinge

166. Karlskrona Fattigvård. 1/8 V = / F.V. Allt instämplat, repad. Ensidig. Förrent järnbleck med bakåtvikta kanter 52 x 65 mm. Gällde för 1/8 famn ved. Stj. 204:5

1+

200

Dalarna

167. Avesta Koppar och Järnverk. Vid sandkörning. Åts. 48. Kontramarkerad, SM inom oval stämpel. Fråns. 48. Rund 32 mm koppar. NM XII 166:15c

1å1+

100



168



169

168. Klosters Bruk. C 1 / 16 T = KOL, allt instämplat. Övre högra hörnet avklippt. Ensidig. Förrent järnbleck 45 x 65 mm. Stj. 82:18

1+

100

169. Klosters Bruk. C 1 / 4 = KOL, allt instämplat, svartpatinerad. Ensidig. Fyrkant 38 x 36 mm järnbleck. Stj. 82:22.

1+

100



170

170. Korså Järnverk. 16,12 T_{OR}, därunder inom oval stämpel ES, allt instämplat. Ensidiga. Rekt. med avhuggna hörn 27 x 46 & 21 x 44 mm förtent järnbleck. 2 st. Stj. 83:3,7

1á1+

60



171

171. Laxsjö Masugn. 13,12 T = KOL, allt instämplat. Ensidiga. Rekt. Med avhuggna hörn ca 47 x 71 mm förtent järnbleck. 13 med lodrät spricka i mitten, båda med svaga inristningar. NM IV 23:5, 6



172

172. Stora Kopparberg. Åts. H med däruppå ställt F inom lagerkrans. Från * / * ANNO * / kolryss / 1682. Jordfynd. Rund 28 mm koppar. Stj. 82:12a

1á1+

100

1?

50

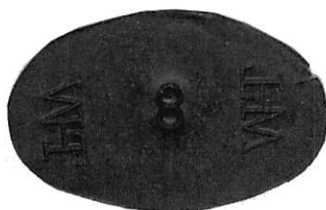

173

173. Wikmanshyttans Järnverk. 8, 6, på vardera sidan WHT sammanbundet, allt instämplat. Ensidiga. Ovala ca 27 x 42 mm zink. 2 st. Jmf. NM IV 70:8

1+á01

100



174

Gästrikland

174. Gammelstilla Järnverk. Krona / HG / 1 / LR, en med halvmånformad den andra med V - formad urstansning på höger sida. Ensidiga. Runda ca 28 mm mässing. 2 st. Se Ahl. Aukt. 22 okt. 1995.

1á1+ / 1

50



175

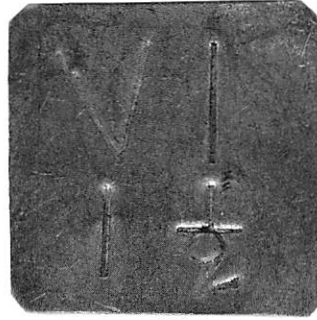

176

175. Gävle. Strömdalens Vårdshus Edla Carlsson. 100, 50, 25, 10, 5.
Fråns Sporrongs nyare stämpel. Runda mässing & koppar. 5 st.
NM XII 19:34, 35, 36. 20:37, 38.

1+ - 01

150

176. Hedvigsfors Järnverk. VI / 11/2 allt instämplat. Fråns. Med bläck Hedvigsfors
i skrivstil. Fyrkant med avhuggna hörn ca 41 x 41 mm förtent järnbleck.
Började användas 1873 för att angiva kolåtgången för brukets sju smeder.
NM IV 18:22 .

1+

60



177



178

177. Kilafors Järnverk. Ölpollett. Åtsidan Ö instämplat. Fråns. Slät. Rekt.
49 x 17 mm koppar.
NM IV 21:3

1+

200

178. Sandvikens Järnverk. A) Åts. SANDVIK / 8 instämplat.
Fråns. SW / 144 instämplat. Ca 4 mm lång spricka nedtill.
b) Åts. SANDVIK / 7 instämplat. Fråns 101 instämplat.
Båda med hål upptill. Något rostangripna. 2 st.
Obeskrivna.

1á1+

40



179



180

179. Thorsåkers socken. Badpollett. Åts. 10 / HBY allt instämplat.
Fråns. Med bläck Thorsåker / NM 64:3. Rekt. Med bakåtböjda kanter och
avhuggna hörn. 55 x 42 mm förtent järnbleck. Polletten är troligen gjord av samma
person som tillverkat Hammarby Bruks mjölkpolletter då stämpeln är densamma.
NM IV: 64:3.

1+

70

180. Uhrfors Järnverk. Åts. 11/10 / EC allt instämplat, hål upptill.
Fråns. Slät. Rekt. Med avhuggna hörn ca 30 x 23 mm kopparbleck. 2 st.
NM IV 66:8, 9

1+

60

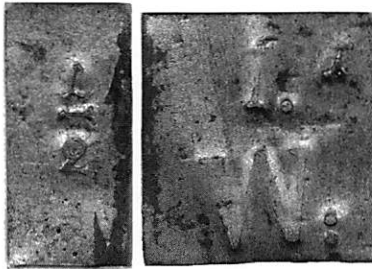

181



182

181. Vij Järnverk. A) Åts 1 1/2 W: Allt instämplat. Fråns. Slät.
b) Åts. 1/2 instämplat. Fråns. Med bläck Wij. Rekt.
33 x 31 mm och 35 x 37 mm förtent järnbleck. 2 st.
NM IV 69:4,5.

1+

100

Göteborg

182. Meisners Hushållskällare. Buteljpolletter. Åts. CIM / 7, CIM / 6,
med bläck 112, 113. Fråns. Med bläck Meissner. Rekt.
Med avhuggna hörn 23 x 18 mm förtent järnbleck. 2 st.
Stj. 211:112, 113.

1+-01, 1+

60



183



184



185



186

183. Reklampolletter. Åts. På fältet VIN / & / SPIRITUOSA / HANDEL / GÖTEBORG, omskrift: OTTO WALLENIUS & Co: Fråns. PRISBELÖNT Kavalleripunsch m.m. B) D:o men omskrift: ALFRED NYGREN GÖTEBORG. Fråns. JOHN DEWAR & SON / PERTH & LONDON m.m.

Runda 29 mm koppar 2 st.

Obeskrivna.

01,1

50

Hälsingland

184. Söderhamn. Ångslupen Händig. Åts. Stadsvapnet / 30 Ö instämplat, halvmånformad utstansning i nedre kanten. Fråns. Slät.

B) åts. 10 / ÖRE / H allt instämplat, hål upptill. Fråns. Med bläck s.d.hm / nm. 47?

C) Åts. 5.Ö / H instämplat. Fråns. Slät. Ca 29 mm koppar. 3 st.

NM IV 58, 32, 48, 51

1å1+ - 1+

100

Jämtland

185. Frösö Markenteri. Åts. På fältet 15,5 instämplat, omskrift: FRÖSÖ MARKENTERIER, B S instämplat. (B S = Britta Svensson).

Fråns. Sporrongs nyare stämpel. Runda mässing. 2 st.

SNF Smärre skrifter Nr 7 334:15a, 17a.

1å1+

100

Närke

186. Willingsberg. Åts. Adlig krona / RF, perforerad. Fråns. EN KANNA ÖHL

Rund 22 mm koppar.

Stj. 195:1

1?

30



187



188



189

Stockholm

187. Bryggeripolletter. Åts. F.W.BILLE / ÖRE / BRYGGERI, instämplat 5, 7, 12. Fråns. Sporrongs nyare stämpel. Rekt. Med avhuggna hörn 22 x 30 mm mässing. 3 st.
NM XII 118:32, 34, 12

01 150

188. Bjursholms Bryggeri. Åts. Stjärna / BDAB sammanbundet / slingerprydnad. Fråns. Slät. Rund 31 mm mässing.
NM XII 119:47

184

01 100

189. Åts. Görtz huvud. Fråns. Mercuriusbilden samt instämplat K till höger om bilden. B) D:o men S instämplat till höger om bilden. Runda ca 21 mm koppar. 2 st.
Holst 144

1 40



190



191



192

190. Hundskattmärken. No 902 instämplat / springande hund åt höger / 1874. B) No 1631 instämplat / springande hund åt höger / 1875. Ovala vitmetall & mässing. 2 st.
Obeskrivna.

1+, 1á1+ 80

191. A) Maria Hiss & MagasinsAB. Åts. 6, 6 med runt håll, 5, 3, Fråns. MHB i monogram, b) Mosebacke Gångbro 3 öre. Fråns. Sporrongs äldre stämpel, ena med slät frånsida. 2 st. 6 st
NM XII 76:1, 2, 4, 5, 6.

1-1+ 75

192. A) Omnibuspollett. J. WESTERLINGS OMNIBUS. 25 instämplat. B) D:o utan valör. Ensidiga. Ca 25 mm mässing. 2 st.
Stj. 223:16

01 80

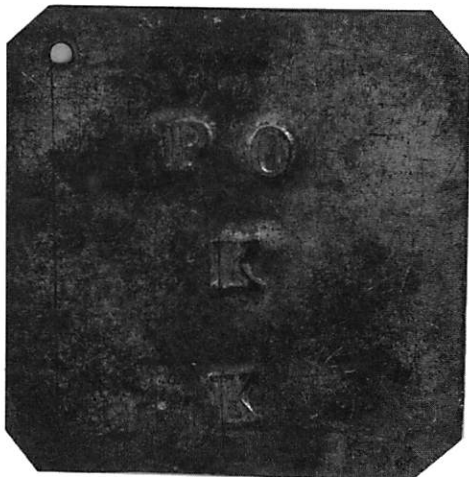

193



194

193. Kungl. Slottet. PO / K / K / allt instämplat. Ensidig.
Fyrkant med avhuggna hörn 62 x 62 mm förtent järnbleck.
NM XII 126:41

1+

70

194. Kungl. Slottet. H H / B allt instämplat, hål upp till vänster. Ensidig.
Fyrkant med avhuggna hörn 38 x 38 mm förtent järnbleck.
NM XII 125:30

1+á01

80



195



197

195. Stockholms Mjölförsäljning. Åts. På fältet T instämplat.
Fråns. Sporrongs nyare stämpel. Rund 36 mm koppar.
NM XII 117:32

01

100

196. På Ulrika Eleonoras 1 öre KM instämplat 244, 432, hål upptill. 2 st.

1á1+

50

197. Vinterviken. NITROGLYCERIN, nedtill patent. Brakteatpräglad.
Rund 29 mm mässing. Ärgfläck på frånsidan.
Obeskriven?

1á1+

50



198



199

198. Åkarepolletter. 200, 100 Öre. Wahlin & Co. Ensidig.
Rekt. Med avhuggna hörn ca 21 x 30 mm koppar & mässing. 2 st.
NM IV 50:169, 170

01 100

199. Stockholms Ångslups AB. 35, 10 (3), 8,5,3(3), ÅF.
Koppar 5 st, mässing 1st, nysilver 4 st.
Obeskrivna.

1-01 50



200

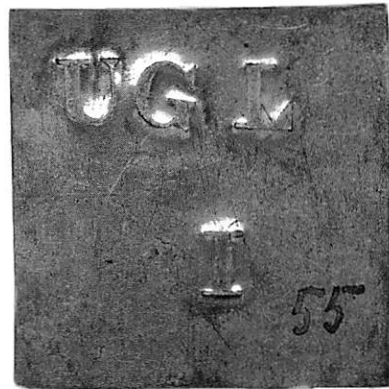

201

Uppland

200. Dannemora Gruvor. Plockmalm. Åts. PLOCK / N. II allt instämplat.
Fråns. Slät. Fyrkant 51 x 50 mm förtent järnbleck.
Jmf. NM IV 6:2

1+á01 80

201. Ugglas gruvan. UGL / I allt instämplat. Fråns. Slät. Rekt.
50 x 51 mm förtent järnbleck.
Stj. 47:65

1+ 60



202

202. Söderfors Järnverk. Kolpolletter. 4 / S / S / , 9 T / S, 10 T / S Fråns. Slät.
Runda ca 29, 21, 21 mm koppar. 3 st.
NM XII 139:1, 5, 6.

1á1+ 100



203



204



205

203. Uppsala. Brandkårspollett. 4, 5. Urstansat, till vänster inom oval stämpel vänstervänt lejon instämplat. Fråns. Slät. Runda 30 mm koppar. 2 st. NM IV 67:4, 3.

1+á01

100

204. A) Uppsala-Bergsbrunna Järnväg. Äts. Instämplat J. Fråns. Slät. Oval ca 25 x 30 mm förtent järnbleck.

B) Uppsala-Margrethill Järnvägs Aktiebolag, på fältet 10 Fråns. 10, därunder Sporrongs raka stämpel på två rader. Rund 23 mm mässing. 2 st.

NM IV 52:196, NM XII 146:27

A): Stockholm – Uppsala Järnvägen. Vid anläggningen av Norra Stambanan användes följande pollett för sandkörslor.

1+á01, 1á1+

60

205. Wattholma Järnverk. I LÄST, därunder en holme omfluten av två strömmar, omskrift: WATTHOLMA.BRUKS.Kolmärke:. Klockan 8 ca 15 mm lång spricka. Fråns. Slät. Rund 33 mm näver.

Stj. 191:1

1+

500



206



207

206. Waxholms Ångfartygs AB. Äts. VAXHOLMS ÅNGFARTYGS AKTIEBOLAG. Fråns. Omskr. FRÅN VAXHOLM G. RAMSÖ - RINDÖ - LINDAL - & PÅLSUND *.

Åttkant 27 x 27 mm nysilver.

Obeskriven?

01

100

207. Wigelsbo Gruvor. Äts. 39 / W allt instämplat, hål upptill.

Fråns. Slät. Femkant 37 x 32 mm koppar.

NM IV 67:2

1+

40



208



209



210

Västerbotten

208. Umeå Ångbåt. Åts. Inom pärlring UMEÅ, upptill PHOENIX, nedomkring fem rosor. Fråns. Årgfläck, Åttkant 27 x 27 mm vitmetall.

B) D:o Under UMEÅ en oval tandad stämpel med upphöjt I.T.

Fråns. Slät. Åttkant 27 x 27 mm koppar. 2 st.

NM IV 67:2, 5

1+

100

Västergötland

209. Lidköping. Åts. 3 LBB instämplat, däremellan inom oval stämpel upphöjt XX. / L.F.S. Fråns. Slät. Rekt. Med avhuggna hörn ca 15 x 27 mm koppar.

Fataburen 1967. Antikören aukt. Nr 15.

Enl. S. Svensson anteckn. Avser denna pollett "Bryggeri och fattigvård".

1å1+

150

210. Tidaholms Tändsticksfabrik. Åts. N/2, N/4, N/6, N2/10 allt instämplat.

Fråns. Slät. Fyrkanter med avhuggna hörn olika storlek. 4 st.

NM IV 64:13, 15, 17, N2, 10

1+

80



211



212



213

211. Trollhätte Kanal & Slussverk. Åts. TROLL / HÄTTAN

Fråns. 1 / KANNA / DRICKA, oval 19 x 22 mm koppar.

Stj. 189:3

1å1+

80

Västmanland

212. Svanå Bruk. Mejeriet. Åts. 1 tt / M. OST allt instämplat.

Fråns. Med blyerts, Svanå med skrivstil. Svaga repor.

Fyrkant med avhuggna hörn 37 x 37 mm förtent järnbleck.

NM IV 56:11

1+å01

80

213. Svanå Bruk. Mejeriet. Åts. 1 tt / SMÖR, allt instämplat.

Fråns. Slät. Rund ca 22 mm förtent järnbleck.

Stj. 189:5

1+å01

80

214. Västerås. Hundskattmärken. No Stadsvapnet / Springande hund åt höger / 18— brakteatpräglad mässing. B) No Stadsvapnet 56 instämplat / Springande hund åt höger 1879 (79 instämplat) zink, 2 st. Obeskrivna.

01,1+ 100



215



216



217

215. Västerås. Restaurang Klippan. Åts. KLIPPAN 100, 50. Fråns. Sporrongs nyare stämpel. Mässing. 2 st. NM XII 148:1,2

1á1+, 01 100

Östergötland

216. Motala. Restaurang Ölhytten.

A) ÖLHYTTEN / 2 instämplat ÖRE / M.M.W

b) ÖLHYTTEN / 1 instämplat ÖRE / M.M.W. Ensidiga. Rekt.

Med rundade hörn ca 23 x 28 mm zink. Korroderade. 2 st.

NM IV 59:10,11

1 70

217. Norrköping. A.L.Anderssons källare. Åts. AUG. A. Instämplat. Ensidiga. Oval och rund, mässing. 2 st.

NM IV 30:28,29

1+ 60

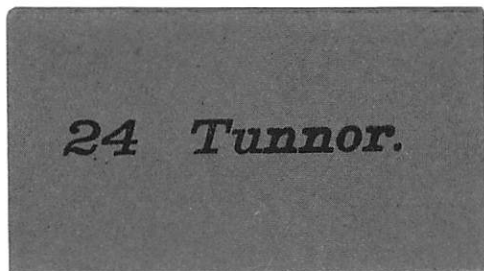

218

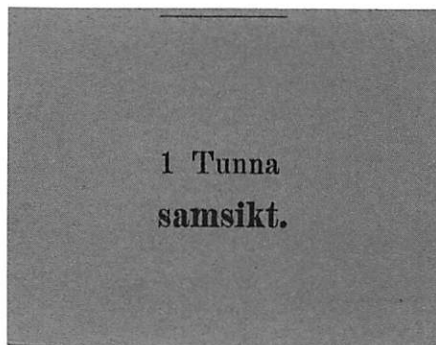

219

PAPPERSPOLLETTER

218. Stora Kopparberg. Kvarnpollett.

Åts. 24 TUNNOR. Svart text på blå botten.

Frånsidan med fastsättare, har även varit klistrad.

Rekt. 35 x 63 mm kartongpapp.

Obeskriven

01 500

219. Stora Kopparberg. Stora Kopparbergs ovala bruksstämpel, fastsättare på åtsidan. Fråns. 1 TUNNA / Samsikt, svart text på rosa botten.

Rekt. 48 x 58 mm papp.

Obeskriven

01 500

220. C.A. Lindgrens Vinhandel. Åts. På fältet 50 ÖRE, omskrift: C.A. LINDGREN & CO VINHANDEL. Vit text på blå botten.

Fråns. Med fastsättare. Rund 37 mm kartongpapp.

Obeskriven.

01 100

Litteratur - förkortningar

- Ant Appelgren, T.G. & Tudeer, L.O.H.: Förteckning öfver Antellska myntsamlingen i Helsingfors, svenska mynt, Helsingfors 1906 - 1936.
- App Appelgren, T.G.: Gustav Vasas mynt. Stockholm 1933.
- Cav Appelgren, T.G.: Gustav Cavallis efterlämnade samling av svenska kopparmynt. (Bobergs Auktionskatalog 5-9, Stockholm 1927).
- Hamrin Hamrin, C. & Hyllengren, J.L.: Svensk Myntförteckning, Stockholm 1988.
- HH Hallborg, O. & Hartman, R.: Utkast till beskrifning öfver Gustav II Adolfs och Christinas kopparmynt (NM VIII Stockholm 1883).
- Hild Hildebrand, B.E.: Sveriges och svenska konungahusets minnespenningar, praktmynt och belöningsmedaljer. Stockholm 1874-1875.
- JH Samling Julius Hagander. Sveriges och dess forna besittningars guldmynt och riksdaler från Gustav I till Karl XVI Gustaf, Bern 1996.
- LL Lagerqvist, L.O.: Svenska mynt under vikingatid och medeltid samt gotländska mynt. Stockholm 1970.
- NM Numismatiska Meddelanden, utgivna av Svenska Numismatiska Föreningen. Stockholm 1874 ff.
- Pick Pick, Standard Catalog of world paper money, third edition, 1997.
- Platbarzdis Platbarzdis, A: Sveriges sedlar. Del I-III. Lund 1961-1963.
- SB Ahlström, B m.f.l.: Sveriges besittningsmynt. Stockholm 1980.
- SM Ahlström, B m.f.l.: Sveriges Mynt 1521-1977. Stockholm 1977.
- Sieg Sieg, F.: Seddelkatalog Danmark 1695-1997. Roslev 1997.
- Stj Stiernstedt, A.W.: Beskrifning öfver svenska kopparmynt och polletter. Del I-II. Stockholm 1871-1872.

Uppnådda priser vid SNF:s auktion 140 25 nov 2000

Nr	Pris	Nr	Pris	Nr	Pris	Nr	Pris	Nr	Pris
1	3400	2	700	3	525	4	800	5	850
6	725	7	850	8	850	9	500	10	200
11	350	12	550	13	225	14	250	15	2200
16	500	17	525	18	650	19	850	20	1500
21	1600	22	500	23	9500	24	600	25	600
26	2750	27	1500	28	150	29	1300	30	255
31	1200	32	80	33	110	34	160	35	55
36	55	37	350	38	2000	39	225	40	850
41	300	42	400	43	250	44	350	45	300
46	2100	47	275	48	4500	49	1750	50	3250
51	3500	52	1100	53	650	54	80	55	80
56	55	57	950	58	1000	59	310	60	80
61	750	62	150	63	200	64	325	65	275
66	550	67	375	68	290	69	325	70	700
71	525	72	80	73	250	74	300	75	180
76	110	77	85	78	110	79	200	80	160
81	300	82	160	83	200	84	200	85	150
86	55	87	250	88	150	89	600	90	900
91	16000	92	120	93	100	94	200	95	100
96	1900	97	350	98	4250	99	50	100	200
101	200	102	200	103	70	104	55	105	425
106	100	107	350	108	225	109	50	110	550
111	550	112	190	113	80	114	55	115	550
116	2750	117	4000	118	2200	119	4100	120	2750
121	55	122	3500	123	7000	124	2500	125	1600
126	225	127	400	128	650	129	450	130	55
131	300	132	6000	133	900	134	1200	135	300
136	400	137	200	138	800	139	7200	140	500
141	350	142	190	143	300	144	120	145	110
146	130	147	30	148	300	149	300	150	800
151	275	152	200	153	300	154	30	155	100
156	275	157	160	158	80	159	190	160	200
161	160	162	425	163	500	164	300	165	1600
166	150	167	600	168	280	169	270	170	250
171	450	172	60	173	160	174	110	175	60
176	300	177	275	178	130	179	250	180	140
181	90	182	150	183	175	184	200	185	210
186	210	187	90	188	60	189	60	190	240
191	250	192	140	193	325	194	120	195	200
196	700	197	625	198	550	199	350		



Nr 55, Papperspollett, C.A. Lindgrens Vinhandel.

Katalog:

Richard Kjellgren
Börje Rådström
Kjell Holmberg
Göran Wahlquist
Foto: Jan Eve Olsson

Mynt på Cornelis Vreeswijks gravsten

Den gamla seden att offra mynt och annat tycks ha blommat upp på nytt. Låt vara att seden inte längre innebär att man ser den som offernedläggelse. Frédéric Elfver har skrivit om att nya mynt läggs i gamla skålgropar på Birka. Lars O. Lagerqvist har berättat om hur det fortfarande slängs mynt (mest utländska) i Kungl. Slottets vattenkar mot Skeppsbron. Skålgropar och vatten är ju sedan gammalt kända "offerplatser".

Men nya tider, nya seder. Inger Hammarberg har vid ett flertal tillfällen noterat hur den lilla statyn "Järnpojken" bakom Finska kyrkan i Gamla stan kläs i halsduk och hur man runt honom lägger svenska och utländska mynt. Här tycks en gammal sedvänja ha återuppstått i helt ny skepnad. Varför just "Järnpojken" har blivit föremål för denna omsorg kan jag inte ens gissa mig till.

En annan företeelse är den man dagligen kan skåda vid graven, där en av våra mest dyrkade poeter vilar. När undertecknad i somras promenerade på Katarina kyrkogård på Söder i Stockholm och stod vid Cornelis Vreeswijks (1937-1987) grav lade jag märke till att ett flertal mynt lagts ovanpå gravstenen. Övre delen av gravstens kant är något gropig. I eftermiddagssolen avtecknade sig groparna, med däri liggande mynt, mycket tydligt. I detta ögonblick såg det ut som om de var avsiktligt skulpterade som skålgropar. Cornelis tog de utslagnas parti. Personligen tror jag att mynten är ämnade just för dessa.

Någon kamera hade jag naturligtvis inte med mig. Näväl, någon veccka senare infann jag mig med min



Cornelis Vreeswijks gravsten i augusti 2001. Foto författaren.

kamera. Återigen låg där mynt, men inte bara på gravstenen utan också på en ljusmanschett nedanför den. Mynten utgjordes av svenska, nederländska och norska småpengar.

Man kan ofta se annat än mynt på stenen. Vid detta tillfälle låg där också ett litet lejonhuvud i gult metallbleck. Andra har sett snapsglas stående där, fyllda eller tomma vet jag ej. Runt gravstenen syns alltid mängder med färska vackra blommor, i både vas och kruka.

Cornelis sista bostad låg på Rensstiernas gata, inte långt från Katarina

kyrkogård. Han blev den förste att begravas där under 1900-talet. Helt utanför sammanhanget kan jag också berätta att intill Cornelis ligger 1600-talsskalden Lars Wivallius, men åtminstone idag utan all denna prakt.

MGL

Litteratur

Elfver, F.: Mynt i skålgrop på Birka. *SNT* 2000:6 s. 138.

Hammarberg, I.: Mynt till "Järnpojken". *SNT* 2000:3 s. 67.

Lagerqvist, L. O.: Myntfynd i Kungl. Slottets vattenkar. *SNT* 2001:5 s. 115. □

Pressklipp

Ingen skatt?

Skatten vid regnbågens slut

I det antika Grekland var regnbågen den mångfärgade kappa som Iris, gudarnas budbärare, bar. Enligt det fornnordiska folket var den gudarnas bro, men för en meteorolog är den helt enkelt ett optiskt fenomen skapat av brytning och reflektion av ljus inuti vattendroppar. Vitt ljus innehåller

er egentligen alla möjliga färger och när det ljuset tränger in i en vattendroppe delas det upp i olika färger som sedan speglas på droppens baksida och kommer ut igen som en regnbåge.

Anledningen till detta är att de olika färgerna bryts, böjs av, olika mycket när de går från ett medium till ett annat, i detta fall från luft till vatten och från vatten till luft. Speglingen i dropparna gör att man bara ser en regnbåge om man har solen bakom sig. Det går alltså inte att se en regnbåge i söder, eftersom solen

aldrig står i norr. Dessutom är egentligen inte regnbågen en båge, utan en cirkel som vi bara ser en del av. Om man ser den från ett flygplan kan man få se hela cirkeln. Anledningen till detta är att mitten på cirkeln ligger i linje med solen och betraktarens ögon. Så står man på marken så hamnar cirkeln mitt under marken.

Det blir alltså svårt att hitta någon skatt vid regnbågens slut, eftersom en cirkel inte har något slut...

Jan Näs, *Dagens Nyheter* 2/9-01

Helsingfors och Tallinn – NNU-mötet 2001

Liten bildkavalkad

Nordisk Numismatisk Union inbjöd till möte med vidhängande program den 8-10 juni 2001. Vård denna gång var Numismatiska Föreningen i Finland med Aimo Linkosalmi som engagerad och skicklig drivkraft.

Föredrag och unionsmöte hölls i Nationalmuseet på lördagen och festsupé intogs på restaurang Vaakuna i Helsingfors samma kväll. Söndagen ägnades åt exkursion i Västra Nyland med Pekka Sarvas som fantastisk och entusiastisk guide. På söndagskvällen för vi vidare till Tallinn ledsagade av Ivar Leimus, som på båten också höll ett intressant föredrag om Reval/Tallinn och stadens myntning. Tisdag morgon lämnade vi staden.

Här visas några bilder, tagna av undertecknad, från resan.

MGL



St. Lars kyrka i Lojo med en ovanligt rik målningsutsmyckning från 1500-talet. Men kyrkan har anor från 1300-talet. Av de medeltida mynt som hittats under kyrkans golv är de flesta från Magnus Erikssons tid (1319-63).



Tallinns medeltida stadsmur. Som synes har man inte dragit sig för att strax intill en av portarna förlägga en McDonald's-restaurang.



Raseborgs slottsruin. Slottet byggdes troligen på 1300-talet och är första gången omnämmt i ett brev från 1378. Här ses SNF:s ordförande Torbjörn Sundquist i fonden.



Vy över Tallinns äldre stadsdelar med S:t Olafs kyrka. Husen är under restaurering, vilket också framgår av det nylagda takteget på husen i förgrunden.



Myntkabinettet i Tallinn, dit Ivar Leimus tog oss med och där bl.a. Arkadi Molvögin välkomnade oss. Alla deltagare var uppenbarligen mycket intresserade av de många intressanta baltiska mynten som låg väl ordnade i montrarna. Här ses bland annat Torbjörn Sundquist i samtal med mötesordföranden Klaus Selinheimo. Till höger Aimo Linkosalmi. □

En kunglig dag i Kungsan

Lördagen den 19 maj medverkade Kungl. Myntkabinettet tillsammans med arton andra kungliga museer och institutioner i ett arrangemang i Kungsträdgården, som kallades "Vår kungliga historia". Huvudarrangörer för dagen var Husgerådskammaren, Kungl. Hovstaterna och Kungsträdgården Park och Evenemang AB. Projektledare var Margareta Fahlander med bistånd av Agnetha Lundström, Birgitta Jaensen Kock m fl.

Ett flertal personer från museerna och de olika institutionerna deltog aktivt under denna, något kylslagna, vårdag. De flesta var klädda i olika historiska dräkter. Från scenen kunde man följa bl a en klädkavalkad, olika musik- och dansinslag samt även höra Lars O Lagerqvist kåsera om en middag från Karl XIV Johans tid. Menyn delades ut gratis till åhörarna.

Kungl. Myntkabinettet deltog både i eget tält och i det sk försäljningstältet. Vid vårt tält möttes besökarna av en trollkarl som lockade in besökarna. Längst in i tältet presen-



Christoph Kølger, Marie-Astrid Voisin och Eva Wiséhn i försäljningstältet.

terades de olika kungliga symboler som finns på våra mynt i ett mynt av jätteformat. Besökarna fick också spela sk 5-öres-golf och shuffleboard och dessutom känna på, lyfta och gissa vikten på vårt största präg-

lade mynt, 10 daler sm. Tältet blev mycket välbesökt.

Vi fick in över 350 svar varav tre hade gissat rätt, nämligen 19,7 kg. Vinnarna fick varsin bok – *Pengar i folkmun.*

Eva Wiséhn

Femöresgolf

I mitt barndomshem fanns många olika spel. Vi var många i familjen och ofta fanns det någon att spela med. Väldigt ofta innebar det ett hanterande av pengar. Jag tänker på spel som tex Monopol, Jägersro, Prarie eller Bankspelet. Här användes speciella spelpengar. Spelen går sedan ut på att öka det ursprungliga startkapitalet genom kloka investeringar och mycket tur.

Även 5-öres-golf inbegriper ett hanterande av pengar, men utan tanke på ekonomisk vinning. Förutsättningen för detta spel är en femöring av den gamla sorten, den före 1971. Här går spelet ut på att samla poäng i stället för pengar. Spelaren måste öva upp en viss skicklighet i kombination med tur.

Spelet består av en avlång trälåda vars lock vänds upp-och-ner och placeras tillbaka i lådan. I locket ena ände finns ett runt hål stort nog att släppa ner en femöring. Området kring hålet är graderat från 1-4, dvs antal poäng för myntets placering efter "putten". 5 poäng får man givetvis om man hamnar i hålet.

Till spelet hör olika grindar. Grindarna är numrerade från 1 till 8. Svårighetsgraden ökar med numret. Spelet fungerar som en minigolfbana

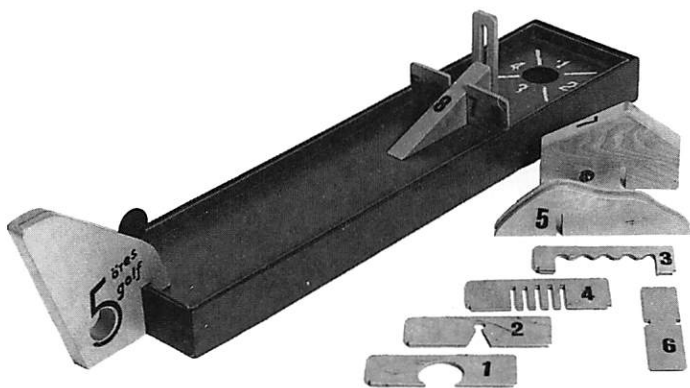

5-öresgolf från Gemla. Foto JEO.

för inomhusbruk, men med endast 8 banor. Detta spel tilldrog sig stor uppmärksamhet och spelglädje under den dag i mitten av maj då Kungl Myntkabinettet tillsammans med andra "kungliga" museer och institutioner medverkade i "Vår Kungliga Historia" i Kungsträdgården (se vidare artikel på sid. X i detta nummer).

Spelet är tillverkat hos Gemla. Gemla AB ligger i Diö i Småland. Firman grundades 1870 under namnet Gemla fabriks a.b. och tillverkade från början träleksaker och senare även möbler, velocipedskenor och stänkskärmar, undervisningsmaterial m.m. År 1884 ombildades firman till bolag.

Eva Wiséhn

Nordisk

Numismatisk Årsskrift 1994-96 utkommen!

Den senaste utgåvan av NNÅ har gjorts av redaktionen i Köpenhamn och omfattar tre årgångar. Nästa volym kommer att heta 1997-99. Redaktionen är då flyttad till Stockholm, Kungl. Myntkabinettet, dit nya manuskript (även på nordiska språk) kan sändas. NNÅ 1994-96 innehåller åtta artiklar samt fyndberättelserna åren 1980-1995 för Universitetets myntkabinett i Oslo.

Katalin Biró-Sey: *Keltiske mynter i Universitetets Myntkabinett, Oslo.*

Anne Pedersen: *A Striding Man from Tissø – a rare imitation of Charlemagne's Dorestad-coinage.*

Gert Hatz: *Zur Münzgeschichte Bar-dowicks.*

Ivar Leimus: *Der "rezwowsche" Fund wiederentdeckt.*

Svein H. Gullbekk: *Myntforringelse i Danmark og innføring av monopolmynt under Sven Estridsen (1047-74).*

Jon Anders Risvaag: *Ikke-kongelig utmynting i Norge frem til reformasjonen.*

Michail Nemirowitsch-Dantschenko & Franziskus Pärn: *Die Münzen von Ösel-Wiek. Zur Münzprägung in Hapsal und Arensburg unter dänischer Herrschaft während des Krieges um Livland und des Nordischen Siebenjährigen Krieges.*

Ian Wiséhn: *Bror Emil Hildebrands arbete med myntauktioner under 1830-talet.*

NNÅ 1994-96 omfattar 280 sidor. Den kan köpas i Kungl. Myntkabinettets butik. Pris 250 kr + ev. porto.

Växelpengar

- Ja hitta en krona på Centralen i går.
- Nä?
- Jo'rå, men när jag böjde mej ner för att ta opp'en va de fyra tju'femöringar...
- Hur gick de till?
- De kom ett lok å växla...

Ur *Allt för Alla* 1927.

Nya mynt

Norges Nobel-mynt

I december 2001 är det ett hundra år sedan Nobels fredspris delades ut första gången. Till hundraårsjubileet gav Norge redan i augusti ut ett silvermynt om 100 kronor. Och i oktober lanseras ett motsvarande i guld om 1500 kronor. Silvermynten har en upplaga om 50 000 exemplar, medan guldmynthen ges ut i endast 7 500 ex.

Guldmynnet

Åtsida: Kungens porträtt, omskrift HARALD V NORGES KONGE, nedan 1500 KR.

Frånsida: Nobelmedaljens reversmotiv (utfört av Gustav Vigeland), omskrift NOBELS FREDSPRIS 1901-2001.

Diameter: 27 mm
Vikt: 16,96 g
Material: 917 Au (22 karat)
Kvalitet: proof
Rand: glatt
Konstnär: Øivind Hansen

Silvermyntet

Åtsida: rikshejnet, omskrift NORGE 100 KR 2001.

Frånsida: nobelmedaljens porträtt av Alfred Nobel (utfört av Gustav Vigeland), omskrift NOBELS FREDSPRIS 100 ÅR.

Diameter: 39,00 mm
Vikt: 33,6 g
Material: 92,5% sterling silver
Kvalitet: proof
Rand: glatt
Konstnär: Øivind Hansen

MGL

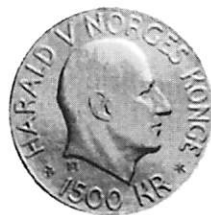

Svenska och skandinaviska mynt
och sedlar.

Stor sortering av utländska
jubileumsmynt, årsset samt småmynt.
Euro-utgåvor, polletter och medaljer.

Prislistor gratis.

NORRTÄLJE MYNTHANDEL

Box 4, 761 21 Norrtälje
Tel. 0176-168 26, Fax 0176-168 56

INTERNETADRESS:
<http://www.nmh-mynt.a.se>

LUNDS MYNTHANDEL

KÖPER och SÄLJER
BYTER och VÄRDERAR

MYNT och SEDLAR
TILLBEHÖR och LITTERATUR

GRATIS LAGERLISTA
(uppge samlarområde)

Klostergatan 5, 222 22 LUND
Tel och fax 046-14 43 69
e-post: siv-gunnar@swipnet.se

Nya sedlar

Ny 1000-kronerssedel i Norge

Den sista sedeln i den sjunde utgåvan av norska banksedlar har kommit ut. Den kommer att ersätta 1000-kronerssedeln från den sjätte utgåvan från och med den 19 juni 2001. Norges Bank meddelar, att sedeln från den sjätte utgåvan kan användas som betalningsmedel i ytterligare ett år och att Norges Bank sedan kommer att lösa in den under en tioårsperiod.

Den första sedeln i den nya utgåvan kom ut redan 1994 och hade värdet 200 kronor. Därefter kom 50-kronerssedeln i januari 1997 följt av 100-kronerssedeln i september samma år. 500-kronerssedeln kom ut i juni 1999. De nya sedlarna har fått olika färger – som gör det lätt att särskilja dem – samt olika mått: för varje valör ökar sedlarna med 8 mm i bredd och 5 mm i höjd.

Den nya 100-kronerssedeln, som är 160 mm bred och 80 mm hög, visar ett porträtt av en ung Edvard Munch i förgrunden och en del av målningen *Melankoli* i bakgrunden. Framsidan är utformad av grafikern Sverre Morken. Ett utdrag av en studie till Munchs stora verk *Solen* avbildas på baksidan av sedeln. Originalmålningen finns att beskåda i aulan vid Universitetet i Oslo. Baksidan är utformad av grafikern Arild Yttri.

MAV

Holografisk metalliserat snöre (OVS - Optical Variable Stripe)

Mikrotext

Rosett med skytt bälte

Lokaliserat porträttsvarnärke

Gjennomsyningsregister

Kobbertrykk / portrett og skrift

Sikkerhetslås



Copyright

Rasterbilde

Gjennomsyningsregister

Mikrotext

Innsiktsende farge (skriver fra usynlig grønn til nesten grått)

Rode og blå fibre i papiret



1000 norske kroner, sjunde utgåvan, 2001. Repro.



136 x 65 mm



152 x 75 mm



128 x 60 mm



144 x 70 mm

Norska banksedlar ur den sjunde utgåvan, 1994-2001. Repro.

Minnesord över Thomas Noonan

Thomas S. Noonan – välkänd slavist och medeltidshistoriker – har avlidit efter en tids sjukdom. Han blev 63 år (20/1 1938 – 15/6 2001). Thomas S. Noonans närmaste är hustrun Norma C. Noonan, professor i statskunskap i Minneapolis, och sonen Thomas Jr., född 1978, i Bloomington, Minnesota, USA.

Thomas (Tom) Noonan tog 1959 en BA-examen med historia som huvudämne i det anrika Dartmouth College. År 1962 fick han en MA i rysk historia vid Indiana University. Som ett led i forskarutbildningen vistades Thomas Noonan ett år (1963-1964) i Sovjetunionen, där han studerade för sådana berömdheter som B. Rybakov och L. Janin. Noonans tidigaste kontakter med skandinaviska forskare går tillbaka till dessa år. Första besöket ägde rum 1963. Under 1964 återkom Noonan för att forska i Stockholm, Visby och Lund. Dessutom stod Köpenhamn på programmet. Noonan doktorerade 1965 vid Indiana University på en avhandling i rysk historia.

Sedan 1966 innehade Thomas Noonan en professur i historia, särskilt rysk medeltidshistoria, vid University of Minnesota, och kom att specialisera sig på fynden av vikingatida orientaliska mynt i Öst- och Nordeuropa. Thomas Noonans insatser på detta område anses allmänt som banbrytande. En kombination av arkeologi och numismatik kunde ge kunskaper om det förgångna utöver de skrivna källorna, ansåg Noonan. Utan kunskaper i arabiska eller praktisk erfarenhet av islamiska mynt och mynttyper men med ett brinnande intresse för ny kunskap, grep han sig an det fyndanalytiska arbetet. Det första numismatiska arbetet var *Medieval Islamic copper coins from European Russia and surrounding regions: The use of the fals in the early Islamic trade with eastern Europe* (1974). Fr.o.m. 1977 kom en strid ström av vetenskapliga uppsatser, av vilka ett åttioatal blivit betydelsefulla bidrag i den vetenskapliga debatten om den epok som vi nordbor kallar vikingatid. Noonans eminenta förmåga att se mönster i fynden, att vända och vrida på siffror och analysera statistik imponerade även på de traditionella orien-

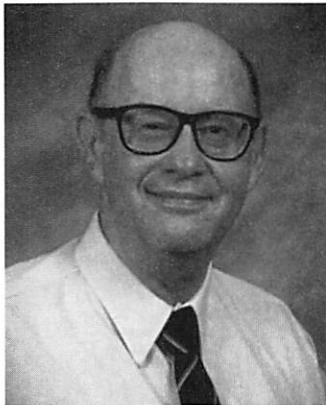

talisterna, av vilka en och annan upphörde med sina försök i den vägen: "Varför ska jag ägna mig åt myntfyndsanalys, när Tom Noonan gör det så mycket bättre?"

Thomas Noonan stod på den vetenskapliga grundval som den tyskryske orientalist Richard Vasmer (Roman Romanovich Fasmer) skapade på 1920- och 1930-talen i Eremitaget, Leningrad. De för Noonan viktiga frågorna om myntfyndens (och därmed vikingatidens) början och slut skulle därför bedömas efter depåfynden, inte lösfynden. Depåfynden visade att mynt exporterades från det islamiska kalifatet till Ryssland och Skandinavien under perioden ca 800-1015, men fyndens samsättning var inte ensartad utan uppvisade dynastiska, myntortsmässiga och kronologiska skillnader, vilket påkallade en uppdelning av fynden i mindre perioder med sina speciella kännetecken. Grundläggande för all analys var, att de vikingatida myntfynden, som räknas i tusentals, utgör ett slumpmässigt urval av de vid en given tidpunkt cirkulerande mynten. Men eftersom inget enskilt fynd representerar ett perfekt sampel, bör eventuella slutsatser om myntcirkulationen grundas på så många fynd som möjligt.

Det var en accepterad teori, att sasanidiska drachmer och islamiska dirhmer på 800-talet strömmade in i Ryssland via en västlig rutt över Kaukasus (eller Kaspiska havet) och på 900-talet från Centralasien via en östlig rutt, men ingen hade närmare prövat denna teori, som först framlades av C. J. Tornberg. Mot denna etablerade bakgrund utvecklade Noonan ett spännande resonemang i ett antal uppsatser, t.ex. *When and how dirhams first reached Russia* (1980). En metod, som användes av vissa historiker för att avgöra frågan om

myntens väg, baseras på fyndplatsernas belägenhet. En annan metod utgår från myntorterna, särskilt de yngsta myntens myntorter, eftersom dessa mynt sannolikt kom från den gränstrakt där mynten lämnade kalifatet på sin väg norrut. Denna andra metod passar dock mindre väl när mynten cirkulerade och blandades med islamiska imitationsdirhmer, bysantinska miliaresia och västeuropeiska denarer. Noonan drev analysen vidare och såg på de områden som låg mellan myntort och fyndort, i detta fall Kaukasus. Han fann att den första importen av islamiska mynt till Kaukasusområdet kunde beläggas till 155 efter hidjra/771-72 e.Kr. (*terminus post quem*), sedan det långa kriget mellan muslimer och khazarer upphört. Det tidigaste depåfyndet i Ryssland dateras till 170/786-87 (Staraja Ladoga). Sammanställningen i både de kaukasiska och ryska fynden klargjorde att den centralasiatiska rutten helt kunde uteslutas. De ryska fynden överensstämde helt med fynden från Mellanöstern, men inte helt med fynden från Kaukasus, varför Noonan drog slutsatsen, att de ryska mynten visserligen gått via Kaukasus, men inte cirkulerade där, innan de gick vidare norrut.

Ett annat spörsmål gällde behovet av att identifiera fynddata, vilka i första hand kan belysa fyndländernas historia snarare än kalifatets. Redan Vasmer fann att många karakteristiska element i fynden direkt återspeglade förhållanden i kalifatet. Exempelvis syns myntorternas skiftande produktion från ett år till ett annat mycket klart i fynden (de arabiska mynten bär årtal). Sett ur begreppsparet "utbud och efterfrågan", är det mycket svårare att i fynden frilägga faktorer, vilka har med nordbornas "efterfrågan" att göra. Ett par viktiga uppsatser i detta sammanhang är *Early Abbasid mint output* (1986) och *The vikings in the East: Coins and commerce* (1994). Den första uppsatsen finns med ett antal andra uppsatser i ett nytryck från Variorum: *Thomas S. Noonan, The Islamic world, Russia and the vikings, 750-900. The numismatic evidence*. Aldershot: Ashgate-Variorum (1998).

Noonan insåg att de ryska fynden måste undersökas och kontrasteras mot fynd från andra områden. Sådana jämförelser är det enda sättet att skilja mellan generella egenskaper i myntfynd och unika drag i ett enstaka fynd eller unika drag i flera fynd från ett visst område, framhöll

Noonan. Mellan 1984 och 1999 gjorde Noonan åtskilliga resor till Skandinavien för att arbeta med fynden. Kungl Myntkabinetet (KMK) och Numismatiska forskningsgruppen (NFG) i Stockholm hade senast i februari 1999 nöjet att välkomna Noonan, som höll på att avsluta arbetet på sin stora katalog över orientalska mynt funna i Mellanöstern, Centralasien och Europa (depåfynd med minst fem silvermynt). Noonans fyndcorpus kommer att heta *Dirham hoards from medieval western Eurasia c.700–c.1100, I-II. Commentationes de nummis saeculorum IX-XI in Suecia reperitis. Nova series 13*.

Stockholm blev för Noonan en replipunkt i Europa. Medan KMK hade mynten, bidrog NFG med personell hjälp (fyndomständigheter utreddes av Kenneth Jonsson, myntbestämningar och arabistiskt kontrollarbete av undertecknad). Faxen mellan Stockholm och Bloomington fick arbeta hårt under flera intensiva perioder i slutet av 1980-talet och början av 1990-talet, då det svenska materialet i Noonans corpus förbereddes. Under detta arbete talade Thomas Noonan ofta om Ulla S. Linder Welin – och gjorde det med stor tacksamhet. Welin, som avled 1983, lämnade efter sig mängder av myntlistor och fyndrapporter, något som Noonan tacksamt utnyttjade.

Understundom kunde den alltid vänlige och belevade Thomas Noonan få ett bekymrat uttryck i ansiktet. Aningen tänkte han då på den njugga inställningen hos kollegorna i det stora landet i öster eller så hade han undertecknad i åtanke. I det första fallet förmörkades hans sinne av den långa räkka av ursäkter, som gavs för att slippa visa sitt myntmaterial för en "konkurrent". Det gällde särskilt Vasmers manuskript över myntfynden i Östeuropa, ett stort manuskript som "gått i arv" i flera led i Eremitaget utan att publiceras eller ens visas för utomstående. Det andra fallet av bekymmer betydde förseningar av corpus, ty många fynd i KMK var (och är) oarbetade, i vissa fall sedan mer än 100 år tillbaka. Men även nyligen publicerade fynd visade sig behöva ombestämmas. Undertecknad använde därvidlag typologier och stampjämförelser, metoder kända åtminstone sedan Vasmers tid men tidigare endast sporadiskt tillämpade i vårt land. Resultatet blev en oerhörd mängd små och stora rättelser, som drabbade Noonan mitt i det materialinsamlade skedet. Och det blev inte lättare för honom

av att den stampjämförande metoden krävde tillgång till alla mynt av samma typ från alla fynd samtidigt. Kaos i inventeringen var nära. Men till slut har det blivit bra, trots att inte alla rättelser är införda. Noonans fyndcorpus har här fått stort utrymme, men det är ett enormt verk, som innehåller både rådata och analyser och som med all rätt förtjänar att uppmärksammas.

Några ord om Noonans behandling av den kanske intressantaste myntgruppen i fynden, nämligen imitationerna, vars uppkomst och blomstring direkt sammanhänger med vikingarnas efterfrågan av myntat silver. Noonans uppsats *Monetary circulation in early medieval Rus': A study of Volga Bulgar dirham finds* (1980) handlar om fynden av s.k. "halvimitationer" (undertecknads term) och officiella volgabulgariska mynt, eftersom det vid tiden för uppsatsens publicering endast var sådana mynt som med säkerhet kunde sägas vara volgabulgariska. Noonan var medveten om begränsningen och insåg även att inte ens dessa två volgabulgariska myntgrupper tillfullo var identifierade i fynden. Det största värdet med Noonans uppsats ligger i analysen av myntcirkulationen i Ryssland. Eftersom de volgabulgariska mynten måste ha tillfogats på vägen från kalifatet till fyndorten, har det sannolikt funnits en verklig myntcirkulation, vilket förklarar blandningen i fynden. Den i numismatisk litteratur vanliga förklaringen att "en köpman" färdats med sin skatt mer eller mindre direkt till fyndplatsen bär inte sannolikhetens prägel, förklarade Noonan. Även om de forskningsrön som låg till grund för uppsatsen nu delvis är föråldrade (det gäller särskilt S. A. Janina), är Noonans framställning den bästa som finns på engelska. Enligt Noonan cirkulerade volgabulgariska mynt inte alls i Ukraina eller södra Ryssland. Ännu mer förvånande är att området kring mellersta Volga, myntens ursprung, helt saknar fynd med volgabulgariska mynt, bortsett från några mycket sena fynd.

Med den historiska numismatiken som instrument har Noonan belyst khazarernas historia ur olika aspekter: *What does historical numismatics suggest about the history of Khazaria...* (1983), *Why dirhams first reached Russia: The role of Arab-Khazar relations...* (1984), och *Khazaria as an intermediary between Islam and eastern Europe...* (1985). Aleksej Bykov framlade teorin om

khazariska imitationer av abbasidiska mynt, en imitativ myntning som skulle ha florerat ca 830-40. Noonan var skeptisk – se hans *Did the Khazars possess a monetary economy? An analysis of the numismatic evidence* (1982) och *A ninth-century dirham hoard from Devitsa in southern Russia* (1982) – på grund av den relativa fyndfattigdomen, men även för att flera andra orientalister var skeptiska och för att Bykov själv inte till fullo hade utnyttjat alla tillgängliga numismatiska metoder för sin sak. Här har emellertid forskningsläget förändrats under de senaste femton åren, tack vare ny bevisning i form av stampkedjor. Även Noonan tog intryck av det förändrade läget och ställde sig (muntligen) öppen för en omvärdering. Mycket talar för att Bykov hade rätt.

I slutet av förra året beslutades det, att en festskrift skulle färdigställas till Thomas Noonans ära. Den hann inte bli klar, men föremålet för uppvaktningen visste att den var på gång. På grund av de många bidragen skall festskriften komma i tre band, varav det första vid årsskiftet 2001/2002: *Festschrift in Honor of Thomas S. Noonan*. (ed. Roman K. Kovalev & Heidi M. Sherman).

Det är inte lätt att göra full rättvisa åt den mångsidige Thomas Noonan, vilket torde framgå av följande knippe udda titlar från hans penna: *The origin of the Greek colony at Panticapeum* (1973), *The grain trade of the northern Black Sea in Antiquity* (1973), *The circulation of Byzantine coins in Kievan Rus'* (1980), *Why orthodoxy did not spread among the Bulgars of the Crimea...* (1997) och *The growth of glassmaking in pre-Mongol Rus'* (1997).

En stor forskare, sann humanist och vän är borta.

Gert Rispling

HÅKAN WESTERLUND

MYNTHANDEL

KÖPER • SÄLJER • BYTER
MYNT • SEDLAR • MEDALJER

Olympiska föremål

Vasagatan 42

111 20 STOCKHOLM

TEL 08-411 08 07

Erik Lindbergs fond – stipendiet 2001

Mynt- och medaljgravören, vice professor Erik Lindberg, som en gång var ständig sekreterare i Kungl Akademien för de Fria Konsterna, hyllades på sin 70-årsdag nyårsafton 1943 med bildandet av "Erik Lindbergs fond till främjande av svensk medaljkonst", som skulle förvaltas av Konstakademien. Undertecknare av uppropet var prins Eugen och representanter för Kungl Mynt- och Justeringsverket, Kungl Myntkabinetet, Svenska Akademien samt de kungliga Vetenskaps-, Vitterhets-, Konst- och ingenjörsvetenskapsakademierna, Nationalmuseum, Konstnärsklubben, Konstnärernas Vänner, Sällskapet Idun och Svenska Numismatiska Föreningen.

Fonden, vars uppgift är att dela ut stipendier till medaljkonstnärer, tog sin början med att tilldela Gösta Carrell ett sådant. Under många år hade inga utdelningar skett. Fr om 1998 tillsattes en ny nämnd bestående av

Akademiens sekreterare (först Bo Grandien, numera Beate Sydhoff), akademiledamöterna och skulptörerna Sivert Lindblom och Kajsa Mattas samt f museidirektören Lars O. Lagerqvist.

Stipendier 1998

Till stipendienämndens förfogande stod detta år 240 000 kr. Detta delades i fyra lika stora stipendier, som tilldelades skulptörerna K G Bejemark, Liss Eriksson, Kerstin Kjellberg Jacobsson och Ernst Nordin.

Stipendium 1999

Till stipendienämndens förfogande stod 45 000 kr. Beslöts, att beloppet odelat skulle tilldelas skulptörerna Gunvor Svensson Lundkvist.

Stipendium 2000

Till förfogande stod 60 000 kr. Stipendienämnden beslöt utdela två stipendier om 30 000 kr vardera till konstnärerna Pär Gunnar Thelander och Christian Wirsén. I motiveringen

framhölls, att de "i sina verk arbetat för en förnyelse av medaljkonsten, samtidigt som de också prövat dess gränser. Båda har också hållit medaljkonstens uttrycksmöjligheter levande".

Stipendium 2001

I år har stipendiet utgjort 40 000 kr och odelat tilldelats konstnären Berndt Helleberg med motiveringen, att han uppvisat "en medaljkonst som i snart ett halvsekel visat formell förnyelse och inlevelse i känsliga ämnen". För en medlem av nämnden, nämligen notisförfattaren, väckte detta slumrande minnen. Som sekreterare i 1955 års jury för tävlingen i medaljkonst över fritt valt ämne var han vittne till rätt livliga diskussioner om de inlämnade konstverken. Juryn utgjordes av Otte Sköld, Stig Blomberg, Nils Ludvig Rasmusson, Ernst Nathorst-Böös – och Erik Lindberg. Vad den sistnämnde tyckte om Hellebergs "Havet ger – havet tar" skall sparas till eventuella memoarer ...

LLI

Gunnar Holsts pris år 2001

Gunnar Holsts stiftelse för numismatik har beslutat tilldela filosofie doktor Rune Ekre, Svenshögen, 2001 års pris för framstående numismatisk forskning och gärning.

Hans forskningar inom medeltidsarkeologin och numismatiken gör honom till en värdig pristagare. Även hans verksamhet som folkbildare på numismatikens område med talrika föredrag och artiklar motiverar belöningen. Stiftelsen vill också poängtera hans insatser för att skapa och utveckla Lödöse museum.

Ur europeisk numismatisk synpunkt torde hans beskrivning av brakteattillverkningens teknik vara det viktigaste, ur svensk synpunkt hans forskningar om Lödöse myntningar och historia. En av hans mest sensationella upptäckter är att den av Schives som norsk ansedd penningen med patriarkalkors är slagen i Lödöse cirka 1150. En annan att Birger Jarls sällsynta B-brakteat också är slagen där.

Rune Ekre är en rikt utrustad personlighet. Han förenar vetenskapsmannens noggrannhet och analyskärpa med konstnärrens inlevelse och fantasi. Han har uthållighet och flit av sällsynta mått. Hans anspråkslöshet är välkänd. Hans många föredrag – särskilt i Västsverige – har inspire-



Rune Ekre. Okänd fotograf.

rat åtskilliga myntsamlare till ett seriöst samlande.

Gunnar Holsts stiftelse tackar honom för hans insatser för denna under dess tidiga år!

Stiftelsens delar hans önskan om fortsatt arkeologisk utgrävning av den medeltida myntverkstadens lämningar vid Slottskullen i Lödöse och hoppas att detta förverkligas inom överskådlig tid!

Gunnar Holsts stiftelse för numismatik
Bengt Holmén,
ordförande

Numismatikens dag i Lödöse museum



irger jarl är på tapeten. I år är han huvudpersonen i Jan Guillous fjärde del av romansviten om korsriddaren Arn. Nästa år blir han en huvudperson i Stockholms 750-årsjubileum – enligt Erikskrönikan var det han som grundlade staden 1252. Men denne medeltidshistoriens gigant hade också en omfattande verksamhet i Västergötland, inte minst i Lödöse, Göteborgs första föregångare.

Vid numismatikens dag i Lödöse Museum den 9 september aktualiserades av undertecknad spåren av Birger Jarl, framför allt fynden av hans myntning, men också hans gränspolitik som tillförde Sverige stora landområden vid Göta älv.

"Numismatikens dag" anordnas av Lödöse Museum varje höst i samarbete med Göteborgs Numismatiska Förening och Gunnar Holsts stiftelse för numismatisk forskning för att uppmärksamma Lödöses stora roll i medeltida svensk mynthistoria.

Evenemanget avser också att bekantgöra aktuell mynthistorisk forskning. I år handlade det om sydskanadinavisk medeltid, och årets gästföreläsare var Peter Carelli, nybliven fil.dr på en uppmärksam avhandling, *En kapitalistisk anda...*

Föreningar

Myntklubben Skilling Banco

7/10 Antik- och samlarmässa
i Cupolen, Linköping, 10.00-
15.30. Entré 20 kr. Samlarklub-
ben Hans Brask arrangerar.

11/10 Per-Göran Carlsson: Unikt
norrköpingsöre berättar.

8/11 Lagge Ekström: Ulrika
Eleonoras 1 öre km med varian-
ter.

13/12 Diskussionsafton. Tag
med något numismatiskt objekt
som du vill ta upp till diskussion
eller har något att berätta om.
Efter mötet åter vi julbord.

Möteslokal: ABF (Sparbankshu-
set, Snickaregatan 20, Linköping,
konferensrum Tallen, plan 3, kl.
18.30-22.00.

Hemsida:
www.teboden.e.se/mksb

Stockholms Myntklubb

träffas i nya lokaler
Nybohovsgränd 26
T-bana Liljeholmen
var 14:e dag fr.o.m. 19/9
Tel. 10 41 75,
19 88 50, 89 86 95

Ämnet var "När myntet blev ett han-
delsmedium – kring myntanvänd-
ningen i tidig medeltid". Det är den
spännande process – den s.k. moneta-
riseringen – som s.a.s. demokratiser-
ar myntet, förvandlar det från ett
kungligt eller kyrkligt skatteinstru-
ment till ett var mans marknadsme-
del, en utveckling som i Sverige går
mot sin fullbordning under Birger Jarls
tid.

Myntspecialister från Numisma-
tiska Föreningen i Göteborg gav
under hela söndagen gratis identifi-
erings- och värderingsservice av alla
slags mynt.

Rune Ekre

Auktioner

Oktober:

- 9-12 Osnabrück, Künker
- 13 Berlin, Münzhandlung Priese
& Mehhausen GmbH
- 22-23 Zürich, Leu
- 24-25 Zürich, Hess-Divo AG
- 27 Köln, Münzen & Medaillen-Galerie
Köln
- 31/10-3/11 Frankfurt, Busso Peus Nachf.

November:

- 1-3 Frankfurt, Busso Peus Nachf.
- 26-27 München, Lanz

Myntfront ...

... fanns det en tidning som hette, 1973-1980.

Jag försöker kartlägga historien kring denna
tidning, och katalogisera utgivningen, för
publicering.

Jag är därför intresserad av att förvärva
exemplar av denna tidning, gärna en komplett
svit (men även enstaka nummer är av intresse),
bilagor, andra utskick, korrespondens med
utgivaren (Mats Lövrup), andra uppgifter, etc.
Allt av intresse!

Kjell Holmberg
018-382347 (kvällar, helger)
kjell.holmberg@home.se

Stockholm Studies in Numismatics:

Das Münzwesen Livlands im 16. Jahrhundert (1515-1581/94) av Ivar Leimus

Pris: 200,- inkl. moms
(porto tillkommer)



Beställningar:



NUMISMATISKA
FORSKNINGS-
GRUPPEN

Bollhusgränd 1B, 111 31 Stockholm
Tel: 08-674 77 50, Fax: 08-674 77 53
eller skicka en check på 200,-
plus 36,- per bok (porto)

AUKTION 64

Lördagen
den
24 november 2001



B. AHLSTRÖM MYNTHANDEL AB

Rådmanngatan 21
Box 7662 103 94 STOCKHOLM
TEL: 08-10 10 10 0709-10 11 11
FAX: 08-678 77 77

INTERNATIONELLA AUKTIONER



Auktion 1 december

Gratis | Mynt, Frimärken
värdering | Brev, Vykort, Aktiebrev
Inköp | Handskrifter m.m.

Beställ katalog! Prenumeration 150 kr för
kommande 4 kataloger.



08-678 32 17
FAX 08-678 19 39

MYNTKOMPANIET

Lilla Nygatan 20
111 28 STOCKHOLM

NYA TIDER STUNDAR!

Vi har från och med oktober till och med mars
månad även öppet LÖRDAGAR.

*Alla gamla som nya kunder önskas Välkomna
under följande tider:*

VARDAGAR 10-18, LÖRDAGAR 11-14.

Välkomna!

Hans Hirsch Ulf Nordlind

ULF NORDLINDS MYNTHANDEL AB

Karlavägen 46 • Stockholm • Tel. 08-662 62 61 • Fax 08-661 62 13



SVERIGES MYNTHANDLARES FÖRENING

är en sedan 1973 etablerad sammanslutning av mynthanndlare, hitintills 20 företag i tio olika städer i landet. Föreningen är ensam i sitt slag i Sverige.

Genom samarbete med de övriga medlemmarna vill varje mynthanndlare förbättra och utöka sina tjänster.

B. Ahlström Mynthandel AB
Rådmansgatan 21
Box 7662, 103 94 STOCKHOLM
Tel. 08-10 10 10, Fax 08-678 77 77

Antikboden
Kyrkogatan 2, 222 22 LUND
Tel. 046-12 99 00

Dala Mynt- och frimärkshandel
Box 307, 791 27 FALUN
Tel. 023-142 50

Karlskrona Mynthandel
Hantverkaregatan 11, 371 35 KARLSKRONA
Tel. 0455-813 73

Kronans Mynt
Västra Hamngatan 6, 411 17 GÖTEBORG
Tel. 031-13 55 81

Rune Larssons Mynthandel
Stora Brogatan 14, Box 98, 503 06 BORÅS
Tel. 033-41 03 15

Lunds Mynthandel
Klostergatan 5, 222 22 LUND
Tel./fax 046-14 43 69

Malmö Mynthandel
Kalendegatan 9, 211 35 MALMÖ
Tel. 040-611 65 44

Myntinvest Corona
Östra Storgatan 20, 611 34 NYKÖPING
Tel./fax 0155-28 63 25

Mynt & Medaljer
Sveavägen 96
Box 195 07, 104 32 STOCKHOLM
Tel./fax 08-673 34 23

Myntsamlarnas Postorder
Prästkragevägen 4 B, 245 63 HJÄRUP
Tel. 040-46 11 40

Ulf Nordlinds Mynthandel AB
Karlavägen 46
Box 5132, 102 43 STOCKHOLM
Tel. 08-662 62 61, Fax 08-661 62 13

Norrtälje Mynt AB
Nils Ferlins gränd 1
Box 4, 761 21 NORRTÄLJE
Tel. 0176-168 26, Fax 0176-168 56

Pecunia HB
Farinvägen 8, 245 33 STAFFANSTORP
Tel. 046-25 21 19

J. Pedersen Mynthandel
Norra Strandgatan 30
Box 1320, 251 13 HELSINGBORG
Tel./fax 042-12 25 28

J. Pedersen Mynthandel
Skolgatan 24, 503 33 BORÅS
Tel. 033-41 24 96, Fax 033-41 87 55

Selins Mynthandel
Regeringsgatan 6, 103 27 STOCKHOLM
Tel. 08-411 50 81, Fax 08-411 52 23

Strandbergs Mynthandel
Arsenalsgatan 8 C
Box 7377, 103 91 STOCKHOLM
Tel. 08-611 01 10, Fax 08-611 32 95

Tamco Numismatics
Box 6235, 102 35 STOCKHOLM
Tel./fax 08-650 0342

Ticalen Mynthandel
Stureplatsen 3, 411 39 GÖTEBORG
Tel./fax 031-20 81 11

Håkan Westerlund Mynthandel
Wasagatan 42, 111 20 STOCKHOLM
Tel. 08-411 08 07, Fax 08-21 21 96

SVERIGES MYNTHANDLARES FÖRENING

Box 19 507, 104 32 Stockholm, Tel. 08-673 34 23, Fax 08-673 34 23